



# Kinderkraft

Discover the world together



Watch manual

## VIDEO!



[youtube.com/kinderkraftofficial](https://youtube.com/kinderkraftofficial)



[kinderkraft.com](https://kinderkraft.com)

## GRANDE

CZ Kočárek  
DE Buggy  
EN Stroller  
SRB/MNE/BIH Kolica  
FR Poussette  
HU Babakocsi  
IT Passeggino  
NL Kinderwagen  
PL Wózek  
PT Carrinho de bebé  
RO Cărucior  
RU Прогулочная коляска  
SK Kočík

CZ NÁVOD K OBSLUZE  
DE BEDIENUNGSANLEITUNG  
EN USER MANUAL  
SRB UPUTSTVO ZA UPOTREBU  
FR GUIDE D'UTILISATION  
HU HASZNÁLATI UTASÍTÁS  
IT ISTRUZIONI PER UTENTE  
NL GEBRUIKSAANWIJZING  
PL INSTRUKCJA OBSŁUGI  
PT MANUAL DE INSTRUÇÕES  
RO MANUAL DE UTILIZARE  
RU РУКОВОДСТВО ПО ЭКСПЛУАТАЦИИ  
SK NÁVOD NA POUŽÍVANIE

CZ .....	8
DE .....	10
EN .....	12
SRB .....	15
FR .....	17
HU .....	20
IT .....	22
NL .....	24
PL .....	26
PT .....	29
RO .....	31
RU .....	33
SK .....	35

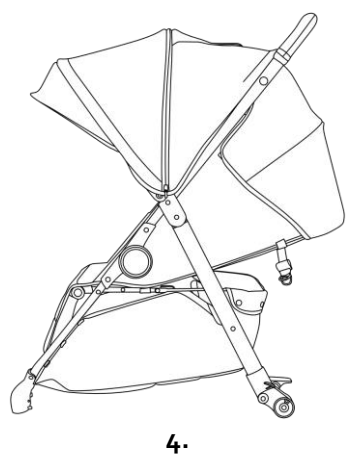
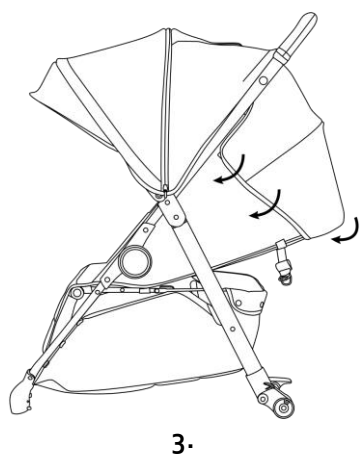
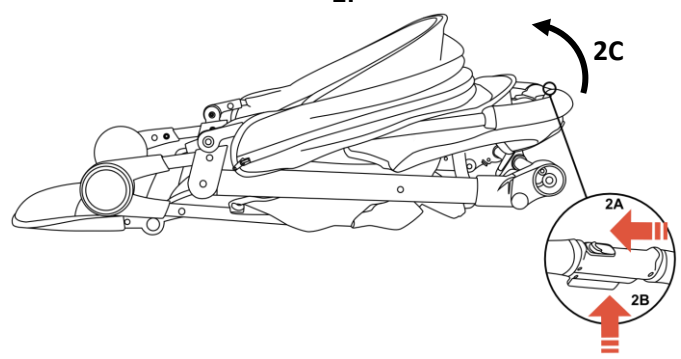
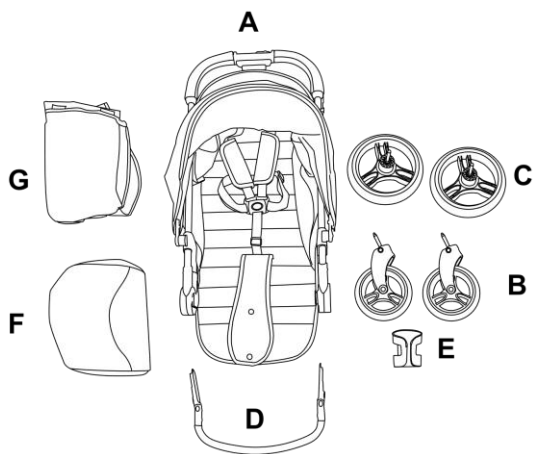

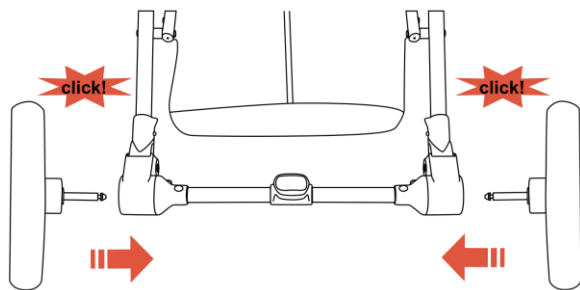

5.

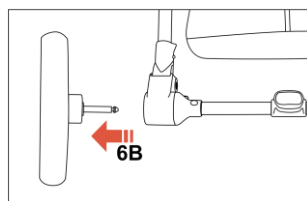
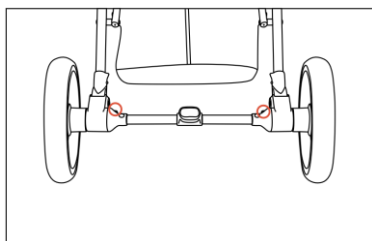

6.

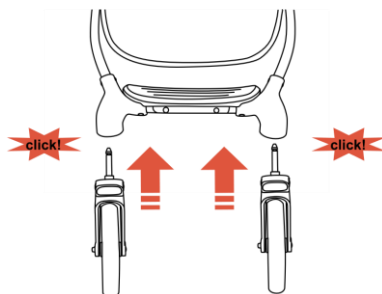

7.

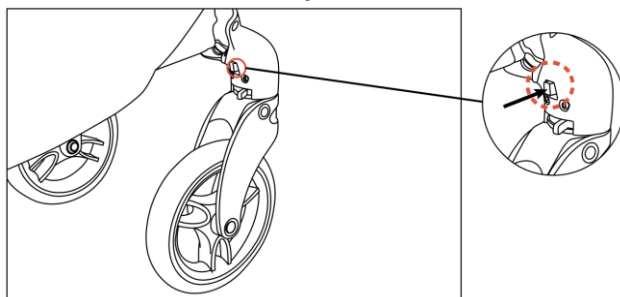

8.

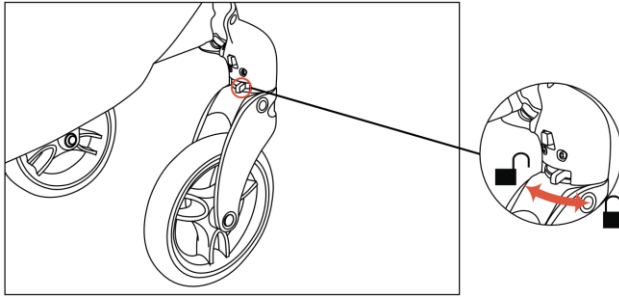

9.

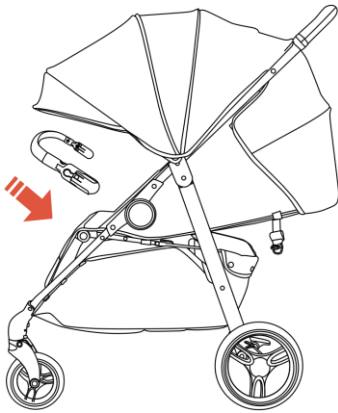

10.

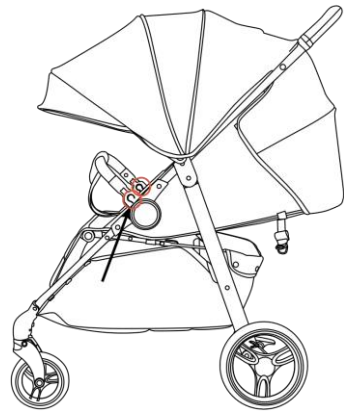

11.

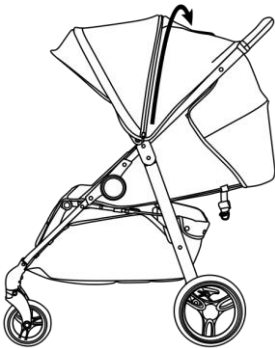

12A.

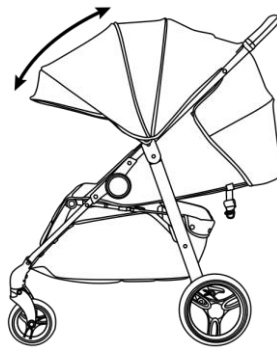

12B.

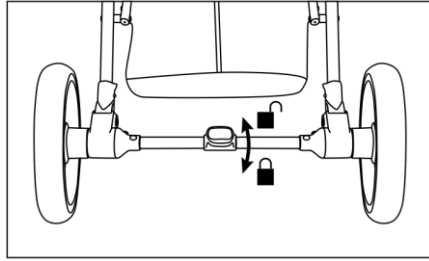

13.

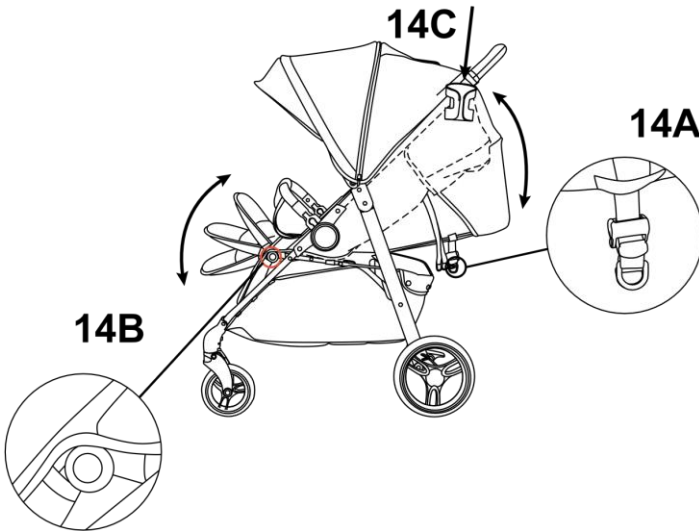

14.

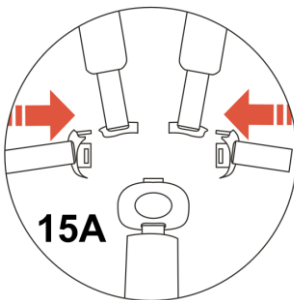

15A

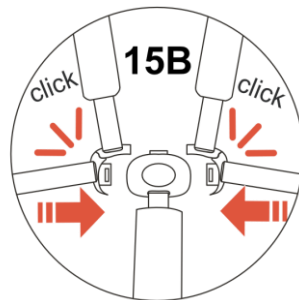

15B

15.

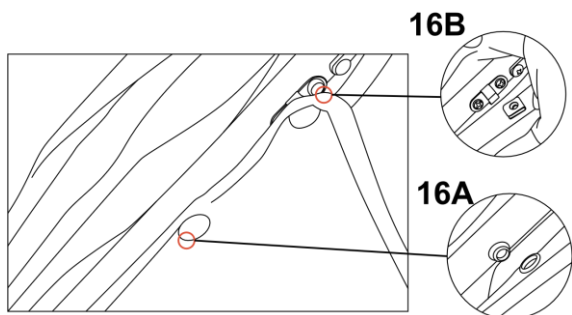

16.

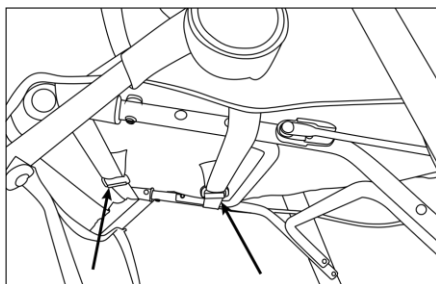

17.

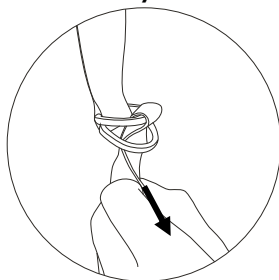

18.

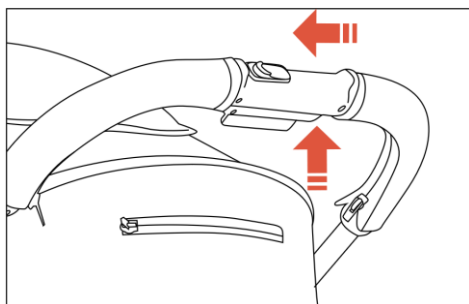

19.

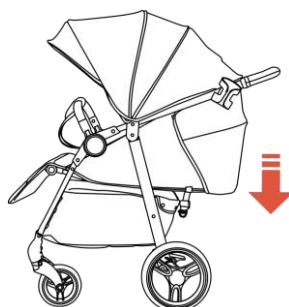

20.

**Vážení zákazníci,**

Děkujeme za zakoupení výrobku značky Kinderkraft. Naše výrobky byly vyrobeny s důrazem na bezpečnost a pohodlí vašeho dítěte. Kočárek je ideálním řešením pro ty, kteří si cení kvalitu, moderní vzhled a funkcionalitu. Seznamte se prosím s obsahem návodu k obsluze a dodržujte jeho pokyny.

## **DŮLEŽITÉ! POKYNY SI POZORNĚ PŘEČTĚTE A USCHOVEJTE PRO POZDĚJŠÍ POUŽITÍ.**

### **A. Upozornění týkající se bezpečnosti a bezpečnostních opatření UPOZORNĚNÍ!**

- **Nikdy nenechávejte dítě bez dozoru**
- **Před použitím si ověřte, že jsou všechny zajišťovací prvky zaklesnuty**
- **Při skládání a rozkládání tohoto výrobku zajistěte, aby dítě nebylo v kočárku ani poblíž a nemohlo dojít k poranění dítěte**
- **Tento výrobek není hračka. Nedovolte dítěti, aby si s tímto výrobkem hrálo**
- **Vždy používejte zádržný systém**
- **Před použitím zkontrolujte, zda jsou přípevňovací zařízení lůžka nebo sedačky nebo autosedačky správně zaklesnuta**
- **Tento výrobek není vhodný pro běhání nebo jízdu na bruslích**
  - Výrobek je určen pro děti s hmotností/ve věku: od 0 měsíců do 15 kg.
  - Pro novorozence doporučujeme použít té nejnižší položené pozice opěradla sedátka.
  - Výrobek je určen k přepravě jednoho dítěte během jedné doby.
  - Maximální zatížení košíku činí 2 kg.
  - Maximální hmotnost brašny zavěšené na rukojeti je 1 kg.
  - Každá další zátěž zavěšená na řídkách kočárku, opěradle nebo bocích kočárku způsobuje snížení jeho stability.
  - Během vkládání a vytahování dítěte musí být zablokované brzdy.
  - Při vjezdu na obrubník nebo jiný schod nadzvedněte přední kola.
  - Používejte výhradně části a příslušenství, která jsou dodaná nebo doporučovaná výrobcem. Nepoužívejte jiné části a příslušenství.
  - Výrobek nestavějte poblíž otevřeného ohně nebo jiných zdrojů horka.
  - Nepoužívejte s další plošinou.

### **B. Montáž**

#### **I. ČÁSTI KOČÁRKU (OBR. 1)**

- |                                                     |                            |
|-----------------------------------------------------|----------------------------|
| <b>A. Rám se sedací částí a bezpečnostními pásy</b> | <b>E. Držák na hrníček</b> |
| <b>B. Přední kola</b>                               | <b>F. Nánožník</b>         |
| <b>C. Zadní kola</b>                                | <b>G. Pláštěnka</b>        |
| <b>D. Bezpečnostní oblouk</b>                       |                            |

**II. ROZLOŽENÍ RÁMU KOČÁRKU** Rám postavte na rovné ploše rukojeti směrem nahoru (OBR. 2). Pro rozložení rámu přesuňte blokování (2A) nacházející se na rodičovské rukojeti, následně stiskněte tlačítko (2B) a zvedněte rám nahoru v souladu se šipkou na obrázku 2C, až uslyšíte zvuk blokování. Zkontrolujte, zda je potah kočárku důkladně přichycen k suchým zipům, které se nacházejí na obou stranách kočárku (OBR. 3). **POZOR!** Ujistěte se, že jsou upínací prvky na vnějších stranách látky zasunuté do háčků a stiskací knoflíky zaklapnuté (OBR. 16). Správně rozložený rám je zobrazen na OBR. 4.

**III. MONTÁŽ/DEMONTÁŽ KOL** Vložte zadní kola do otvorů v zadních osách, až uslyšíte zvuk blokování (OBR. 5). Pro demontáž zadních kol (OBR. 6) odblokujte blokovací tlačítko nacházející se na obou stranách zadní osy (6A) a zároveň vytáhněte kola z



otvorů (6B). Vložte přední kola do přední osy, až uslyšíte zvuk blokování (OBR. 7). Pro demontáž předních kol stiskněte tlačítko pro rychlé odblokování nacházející se pod opěrkou na nožky na každém kole (OBR 8). Kočárek je vybaven systémem otočných kol s možností zablokování pro jízdu vpřed. Pro zablokování kola pro jízdu vpřed přesuňte kroužek nacházející se nad kolem (OBR. 9).

## UPOZORNĚNÍ! Než začnete používat kočárek, ujistěte se, že jsou všechna kola správně namontovaná.

**IV. MONTÁŽ/DEMONTÁŽ OCHRANNÉHO OBLOUKU A NÁNOŽNÍKU, NASTAVENÍ STRÍŠKY** Ochranný oblouk zasuňte do příslušných otvorů po obou stranách rámu, jak je zobrazeno na obrázku 10. Pro demontáž stiskněte tlačítka po obou stranách a vyjměte oblouk (OBR. 11). Nánožník má čtyři suché zipy nacházející se z vnitřní strany. Pro upevnění nánožníku zapněte suché zipy na trubkách rámu sedací části. Pro nastavení a rozložení další vrstvy látky rozepněte zip nacházející se na strážce (OBR. 12A a 12B).

**V. POUŽÍVÁNÍ BRZDY** Kočárek je vybaven nožní parkovací brzdou nacházející se na zadní ose. Zatlačte dolů spodní část brzdy a jakmile uslyšíte zvuk blokování, je brzda aktivní (OBR: 13). K odblokování dojde po nadzvednutí spodní části brzdy nahoru.

**VI. NASTAVENÍ OPĚRADLA, OPĚRKY NA NOŽKY A MONTÁŽ DRŽÁKU NA HRNEK (OBR. 14)** Sedací část je vybavena plynulým nastavením opěradla z ležící do sedící polohy pomocí spony (14A). Opěrka na nožky má 3 stupně nastavení. Stiskněte tlačítka z obou stran (14B) pro změnu polohy opěrky na nožky. Držák na hrnek připevněte z levé strany kočárku na dřík (14C).

**VII. BEZPEČNOSTNÍ PÁSY (OBR. 15)** Pásky tohoto kočárku jsou vhodné už pro novorozence. Používejte vždy systém pro připnutí dítěte. Pro ochranu dítěte spojte klipy bederních a ramenních pásů (15A), následně je vsuňte do uprostřed ležící spony a zablokujte (15B). Pásky musí být vždy správně nastaveny. Demontáž pásů (k čištění): vyjměte ramenní a břišní pásky z otvorů.

**VIII. DEMONTÁŽ POTAHU NA SEDACÍ ČÁST** Demontujte bezpečnostní pásky a ochranný oblouk. Pro sundání potahu ze sedací části odepněte cvoky (OBR. 16) nacházející se na rámu kočárku (16A) a vyjměte jej z háčků, které jsou umístěny z boku (16B). Následně odepněte suché zipy na bocích kočárku a pod sedací částí a vsuňte z plastových spon dva pásky upínající sedací část k rámu (OBR. 17). **Pozor! Pro vyčištění/vyprání sedací části odstraňte všechny prvky zpevňující sedací část zapnuté suchými zipy ve dvou sekcích sedací části.** Sedací část namontujte podle výše uvedených kroků v opačném pořadí. **POZOR!** Pásky pro připevnění sedací části protáhněte přes obě spony, následně umístěte koncovku pásu mezi dvěma sponami a utáhněte (OBR. 18).

**IX. SKLÁDÁNÍ KOČÁRKU** Při skládání kočárku maximálně snižte opěradlo, aktivujte brzdu, přesuňte a stiskněte blokovací knoflík nacházející se u rodičovské rukojeti (OBR. 19), a následně složte kočárek v souladu se šipkami (OBR. 20).







**X. PÉČE A ÚDRŽBA** Povinností majitele kočárku je zajistit správnou instalaci všech funkčních prvků, regulaci a potřebnou péči tak, aby ho bylo možné udržet v dobrém technickém stavu.

Kočárek je třeba pravidelně kontrolovat z hlediska potenciálních problémů. Níže jsou uvedeny důležité činnosti, které je třeba provádět z hlediska zajištění bezpečnosti dítěte a dlouhé životnosti produktu:

- Zkontrolovat odolnost a bezpečnost všech nýtů a spojení.
- Zkontrolovat všechna brzdová zařízení a kola, jejich pneumatiky a v případě potřeby zajistit jejich opravy či výměnu.
- Zkontrolovat, zda všechny blokovací zařízení fungují správně, se zvláštním zřetelem hlavního a doplňkového zapínání, které musí být vždy volně pohyblivé..

Pokud kola piští, je třeba je namazat tenkou vrstvou silikonu. Nesmí se používat produkty na bázi oleje nebo maziva, protože přitahují nečistoty, které ztěžují pohyb.

### XI. ČIŠTĚNÍ

	Prát max. při teplotě 30 ° C, šetrně prání.		Neperte. Výrobek můžete opatrně omýt vlhkým hadříkem a jemným mycím prostředkem.
	Nebělte.		Nežehlete.
	Nesušte v bubnové sušičce.		Nečistěte chemicky.

Pokud součástky podvozku kočárku byly vystaveny na úšinky slané vody, doporučujeme co nejdříve propláchnutí sladkou vodou (z vodovodu).

Výrobek neskladujte ani neuchovávejte, pokud je mokrá a nikdy jej neskladujte ve vlhkých podmínkách, protože to může způsobit vznik plísní.

### C. Záruka

1. Záruka se vztahuje na produkty prodávané v těchto zemích: Francie, Španělsko, Německo, Polsko, Velká Británie, Itálie.
2. V zemích, které nejsou uvedeny výše, záruční podmínky stanoví Prodávající.

**Sehr geehrte Kundin, sehr geehrter Kunde!**

Vielen Dank für Ihren Kauf eines Produktes von Kinderkraft. Unsere Produkte wurden mit dem Gedanken an Sicherheit und Komfort Ihres Kindes entwickelt. Dieser Kinderwagen ist die ideale Lösung für diejenigen, die Qualität, Modernität und Funktionalität zu schätzen wissen. Bitte machen Sie sich mit der Bedienungsanleitung vertraut und befolgen Sie ihre Empfehlungen.

## **Wichtig – Bitte sorgfältig lesen und für späteres Nachlesen unbedingt aufbewahren**

### **A. SICHERHEITSHINWEISE UND VORSICHTSMAßNAHMEN**

#### **WARNUNG!**

- **Lassen Sie das Kind nie unbeaufsichtigt**
- **Vergewissern Sie sich vor Gebrauch, dass alle Verriegelungen eingerastet sind**
- **Vergewissern Sie sich, dass das Kind beim Aufklappen und Zusammenklappen des Wagens außer Reichweite ist, um Verletzungen zu vermeiden**
- **Lassen Sie das Kind nicht mit dem Produkt spielen**
- **Verwenden Sie immer das Rückhaltesystem**
- **Vergewissern Sie sich vor der Verwendung, dass der Kinderwagenaufsatz oder der Sitzeinheit oder die Befestigungselemente des Autositzes korrekt eingerastet sind**
- **Dieses Produkt ist nicht zum Joggen oder Skaten geeignet**
  - Das Produkt ist für Kinder mit dem Gewicht/Alter vorgesehen: seit dem 0. Lebensmonat bis 15 kg.
  - Wir empfehlen, für Neugeborene die am weitesten zurückgeklappte Liegeposition zu nutzen.
  - Das Produkt ist zum Transport eines Kindes zur gleichen Zeit bestimmt.
  - Maximale Belastung des Korbes - 2 kg.
  - Gewicht der Tasche an einem verstellbaren Handgriff aufgehängt ist 1 kg.
  - Jede zusätzliche Belastung, die an den Wagengriffen, unter der Rückenlehne oder an den Wagenseiten aufgehängt wird, verursacht eine Verschlechterung seiner Stabilität.
  - Beim Anfahren der Bordsteinkante oder anderer Stufe heben Sie die Vorderradaufhängung.
  - Die Bremsen müssen beim Einlegen und Herausnehmen des Kindes gesperrt sein.
  - Verwenden Sie nur Teile und Zubehör, die vom Hersteller geliefert oder empfohlen werden. Verwenden Sie keine anderen Teile und Zubehör.
  - Das Produkt nicht in der Nähe von offenem Feuer oder anderen Wärmequellen hinstellen.
  - Mit der zusätzlichen Plattform nicht verwenden

### **B. MONTAGE**

#### **I. ELEMENTE DES KINDERWAGENS (ABB. 1)**

- A. Der Rahmen mit dem Sitz und Sitzgurten**
- B. Vorderräder**
- C. Hinterräder**
- D. Sicherheitsbügel**

- E. Becherhalter**
- F. Schonbezug für Füße**
- G. Regenschutzfolie**

**II. DEMONTAGE DES RAHMENS DES KINDERWAGENS** Stellen Sie den Rahmen auf einer flachen Oberfläche mit dem Griff nach oben (Abb. 2). Um Rahmen auseinanderzuklappen ist die Sperre (2A) auf dem Griff des Elternteils zu verschieben ,

drücken Sie dann die Taste (2B) und heben Sie den Rahmen nach oben entsprechend dem Pfeil in Abb. 2C, bis man das Einrasten hört. Stellen Sie sicher, dass der Kinderwagenschonbezug genau an die Klettverschlüsse an beiden Seiten des Kinderwagens befestigt ist (Abb. 3). **ACHTUNG! Stellen Sie sicher, dass die Laschen an den Innenseiten des Materials des Kinderwagens in die Haken eingesetzt sind und Bolzen verriegelt sind (Abb. 16).** Den richtig auseinandergeklappten Rahmen zeigt Abb. 4

**III. MONTAGE/DEMONTAGE VON RÄDERN** Legen Sie die Hinterräder in die Öffnungen der Hinterachsen, bis Sie das Einrasten (Abb. 5) hören. Um die Hinterräder (Abb.6) zu demontieren, entriegeln Sie den Verriegelungsknopf auf beiden Seiten der Hinterachse (Abb. 6A), während Sie die Räder aus den Öffnungen (Abb. 6B) ziehen. Legen Sie die Vorderräder in die Vorderachsen, bis Sie den Ton des Einrastens hören (Abb.7). Um Vorderräder zu demontieren, drücken Sie die Schnellspanner unter der Fußstütze über jedem von den Rädern (Abb. 8). Der Kinderwagen verfügt über vordere Schwenkräder mit der Geradeausfahrt-Sperre. Zum Verriegeln des Rades für die Fahrt geradeaus ist der Ring über dem Rad zu verschieben (Abb.9).

## **ACHTUNG! Vor dem Gebrauch des Kinderwagens, stellen Sie sicher, dass alle Räder richtig installiert sind.**

**IV. MONTAGE/DEMONTAGE DES SICHERHEITSBÜGELS UND DES SCHONBEZUGS FÜR FÜSSE, EINSTELLUNG DES BALDACHINS** Der Sicherheitsbügel muss jeweils in jeweilige Öffnungen auf beiden Seiten des Rahmens (Abb. 10) eingeführt werden. Zur Demontage drücken Sie die Druckknöpfe auf beiden Seiten und nehmen Sie den Bügel heraus (Abb. 11). Der Schonbezug für Füße hat 4 Klettverschlüsse an der Innenseite. Um den Schonbezug zu befestigen, schließen Sie Klettverschlüsse auf Rohren des Sitzrahmens. Zur Einstellung und zum Auseinanderklappen der weiteren Schicht des Materials ist der Schloss auf dem Baldacin zu öffnen (Abb. 12A und 12B).

**V. GEBRAUCH DER BREMSE** Der Kinderwagen ist an der Hinterachse mit einer Fußbremse ausgestattet. Drücken Sie den unteren Teil der Bremse nach unten, nachdem Sie den Klang des Einrastens gehört haben, wird die Bremse aktiviert (Abb 13). Das Entsperren erfolgt nach dem Heben des unteren Teils des Bremshebels.

### **VI. EINSTELLUNG DER RÜCKENLEHNE, DER FUSSSTÜTZE UND MONTAGE DES BECHERHALTERS (ABB. 14)**

Der Sitz hat eine reibungslose Regelung der Rückenlehne von einer Liegeposition bis zu einer Sitzposition, und zwar mit Hilfe von einer Schnalle (14A). Die Fußstütze ist 3-fach verstellbar. Drücken Sie die Tasten auf beiden Seiten (14B), um die Position der Fußstütze zu verändern. Der Becherhalter ist auf der linken Seite des Kinderwagens auf dem Schaft montiert (14C).

**VII. SICHERHEITSGURTE (ABB. 15)** Gürtel dieses Kinderwagens sind bereits für Neugeborene geeignet. Verwenden Sie immer das Befestigungssystem. Um das Kind zu schützen, verbinden Sie die Haken des Beckengurtes und des Schultergurtes (15A) und dann schieben Sie diese in die Mittelschnalle hinein, bis sie einrasten (15B). Jederzeit den Gürtel regulieren. Demontage der Gürtel (Reinigung): die Schultergurte und die Hüftgurte sind aus den Öffnungen herauszunehmen.

**VIII. DEMONTAGE DES SITZSCHONBEZUGS** Entfernen Sie die Sicherheitsgurte und den Sicherheitsbügel. Um den Sitzschonbezug herauszunehmen (Abb. 16), öffnen Sie die Druckknopfverschlüsse (16A) am Rahmen des Kinderwagens und entfernen Sie den Bezug aus den nebenan liegenden Haken (16B). Öffnen Sie dann die Klettverschlüsse an den Seiten des Kinderwagens und unter dem Sitz sowie schieben Sie zwei Gurte zur Befestigung des Sitzes in den Rahmen aus Kunststoffklammern heraus (Abb. 17). **Achtung! Zur Reinigung/zum Waschen des Sitzes sind alle Steifauflagen zu entfernen, die mit Klettverschlüssen in zwei Teilen des Sitzes geschlossen sind.** Der Sitz soll nach den obigen Schritten in umgekehrter Reihenfolge montiert werden. **ACHTUNG!** Die Gurte zur Befestigung des Sitzes sind über beide Schnallen zu ziehen und dann die Spitze des Gurtes ist zwischen den beiden Schnallen zu platzieren und zu ziehen (ABB. 18).

**IX. ZUSAMMENKLAPPEN DES KINDERWAGENS** Bei dem Zusammenklappen des Kinderwagens ist die Rückenlehne zu senken, die Bremse zu aktivieren, zu schieben und Taste sind zu drücken, die sich auf dem Griff für das Elternteil (Abb.19) befinden, danach ist der Kinderwagen nach den Pfeilen zusammenzuklappen (Abb. 20).

**X. PFLEGE UND WARTUNG** Es ist die Pflicht des Käufers, die ordnungsgemäße Installation aller Funktionselemente zu gewährleisten, sowie die richtige Wartung und Regulierung vorzunehmen, um den Kinderwagen in einem guten technischen Zustand zu halten. Der Kinderwagen sollte regelmäßig auf mögliche Probleme überprüft werden. Im Folgenden sind wichtige Schritte dargestellt, die ausgeführt werden, um die Sicherheit des Kindes zu gewährleisten und die Verkürzung der Produktlebensdauer zu verhindern:

- Überprüfen Sie die Stärke und Sicherheit aller Nieten und Gelenke.
- Überprüfen Sie alle Verriegelungsmittel sowie die Räder und ihre Bereifung, und gegebenenfalls führen Sie einen Ersatz oder eine Reparatur durch.
- Überprüfen Sie, ob alle Sicherheitseinrichtungen einwandfrei funktionieren, mit besonderem Schwerpunkt auf primäre und sekundäre Befestigungen, die sich jederzeit frei bewegen sollen.

Wenn die Räder quietschen, schmieren Sie die Achsen mit einer dünnen Schicht aus Silikon. Verwenden Sie keine Produkte auf Basis von Öl oder Fett, da sie Schmutz anziehen, was es schwierig macht, sich zu bewegen.

## XI. REINIGUNG

	Bei max. 30 °C waschen, Schongang.		Nicht waschen. Das Produkt kann mit einem feuchten Lappen und einem milden Reinigungsmittel sanft abgewischt werden.
	Keine Bleichmittel verwenden		Nicht bügeln
	Nicht im Trommelrockner trocknen		Nicht chemisch reinigen

Wenn die Fahrgestellteile des Kinderwagens der Salzwasserwirkung ausgesetzt waren, empfehlen wir, sie möglichst schnell mit Süßwasser (Leitungswasser) zu spülen.

Das feuchte Produkt nicht zusammenklappen und nicht feucht oder in einer feuchten Umgebung aufbewahren, weil es zur Schimmelbildung führen kann.

## C. Garantie

1. Alle Produkte werden durch Kinderkraft mit einer 24 - Monats-Garantie abgedeckt. Die Dauer der Garantiedeckung beginnt mit dem Tag der Herausgabe des Produkts an den Käufer.
2. Die Garantie gilt für Produkte, die in diesen Ländern verkauft wurden : Frankreich, Spanien, Deutschland, Polen, Großbritannien, Italien.
3. In Ländern, die oben nicht genannt sind, bestimmt der Verkäufer die Garantiebedingungen.
4. Es ist möglich, die Garantie auf 120 Monate (10 Jahre) zu verlängern. Vollständiger Wortlaut der Bedingungen und das Registrierungsformular zur Garantieverlängerung ist auf dem [WWW.KINDERKRAFT.COM](http://WWW.KINDERKRAFT.COM) verfügbar.
5. Die Garantie gilt nur in dem Land, in dem der Kauf getätigt wurde.
6. Beschwerden sollten über das Formular auf der Website [WWW.RMA.KINDERKRAFT.COM](http://WWW.RMA.KINDERKRAFT.COM) eingereicht werden.
7. Die Garantie gilt nicht:
  - a. für Ansprüche aus den technischen Parametern des Produktes, solange sie vom Hersteller in Bedienungsanleitungen oder anderen Dokumenten normativer Natur entsprechen;
  - b. Produktfehler, die durch unsachgemäße Wartung oder unsachgemäße Verwendung von Chemikalien entstehen;
  - c. Farbwechsel (Verfärbung), wenn Artikel -entgegen den Bedienungsanleitung- dem direkten Sonnenlicht ausgesetzt werden;
  - d. Reißen, Abreiben, Bruch im Stoff/Kunststoff, die auf Verschulden des Kunden zurückzuführen sind;
  - e. eine Verringerung der Produktqualität durch normalen Verschleiß und natürlichen Verschleiß von Verbrauchsartikeln;
  - f. Produkte, die nicht gemäß den Spezifikationen verwendet wurden;
8. Die Garantiezeit für das Zubehör zu dem Gerät läuft über 6 Monate ab dem Datum des Verkaufs, mit Ausnahme von mechanischen Beschädigungen.
9. Diese Garantiebedingungen sind komplementär in Bezug auf die Befugnisse des Kunden, die dem Kunden gegen 4KRAFT sp. z oo.zustehen. Die Garantie schließt nicht aus, schränkt nicht ein oder setzt nicht aus, die Rechte des Kunden gemäß den Bestimmungen für die Gewährleistung für Mängel an den verkauften Waren.
10. Vollständiger Wortlaut der Garantie ist auf der Website [WWW.KINDERKRAFT.COM](http://WWW.KINDERKRAFT.COM) verfügbar.

EN

Dear Customers,

Thank you for purchasing a Kinderkraft product. Our products have been designed for your child's safety and comfort. The buggy is an ideal solution for those who value quality, modernity and functionality. Please read the manual carefully and follow its recommendations.

**IMPORTANT - READ CAREFULLY AND KEEP FOR FUTURE REFERENCE.**

**A. Safety and care notes**

**WARNING!**

- **Never leave the child unattended.**
- **Ensure that all the locking devices are engaged before use.**

- **To avoid injury ensure that the child is kept away when unfolding and folding this product.**
- **Do not let the child play with this product.**
- **Always use the restraint system.**
- **Check that the pram body or seat unit or car seat attachment devices are correctly engaged before use.**
- **This product is not suitable for running or skating.**
  - Age and weight usage: from 0 months up to 15 kg.
  - We recommend using lowest reclined position for newborn babies.
  - This product may only be used by one child at the same time
  - The parking device shall be engaged when placing and removing the children
  - The maximum basket load is 2 kg.
  - Maximum weight of a bag attached to the adjustable handle is 1 kg.
  - Any additional load suspended from the buggy handles, backrest and sides will cause stability loss.
  - Use only parts and accessories supplied or recommended by the manufacturer. Do not use other parts or accessories.
  - Lift the front suspension when going up a curb or step.
  - Do not place the product near open flame or other heat sources.
  - Do not use with an additional platform.

## **B. ASSEMBLY**

### **I. BUGGY COMPONENTS (FIG. 1)**

**A. Frame with seat and safety straps**

**B. Front wheels**

**C. Rear wheels**

**D. Safety bar**

**E. Cup holder**

**F. Leg cover**

**G. Rain cover**

**II. UNFOLDING BUGGY FRAME** Place the frame on a flat surface with its handle up (FIG. 2). In order to unfold the frame, slide the lock (2A) located on the parent handle, then press the button (2B) and lift the frame upwards following the arrow in Figure 2C until you hear the locking sound. Make sure that the buggy cover is properly attached to the Velcro fasteners on both sides of the buggy (FIG. 3). **NOTE! Make sure that the attachments on the inner side of the buggy material are inserted into the hooks, and the press studs are closed (FIG. 16).** A properly unfolded frame is shown in FIG. 4.

**III. WHEEL ASSEMBLY/DISASSEMBLY** Insert the rear wheels in the rear axles holes until you hear the locking sound (FIG. 5). In order to remove the rear wheels (FIG. 6), unlock the locking button located on both sides of the rear axle (6A) while pulling the wheels out of the slots (6B). Insert the front wheels in the front axles until you hear the locking sound (FIG. 7). To remove the front wheels, push the quick release button located below the footrest under each wheel (FIG. 8). The buggy has a system of swivel front wheels which can be locked in the straight-ahead position. To lock the wheel to move forward, slide the ring located above the wheel (FIG 9).

**NOTE! Before using the buggy, make sure that all the wheels are properly installed.**

**IV. ASSEMBLY/DISASSEMBLY OF THE SAFETY BAR AND LEG COVER, CANOPY ADJUSTMENT** The safety bar must be inserted in appropriate slots on both sides of the frame, as shown in Figure 10. To remove the bar, press the buttons on both sides and remove the bar (FIG. 11). Leg cover has four Velcro fasteners located on the inner side. In order to attach the cover, fasten the Velcro fasteners on the seat frame tubes. To adjust and unfold another layer of material, unfasten the zip located on the canopy (FIG. 12A and 12B).

**V. USE OF BRAKE** The buggy is equipped with a foot brake located on the rear axle. Press the lower part of the brake down; the brake is activated when you hear the locking sound (FIG. 13). Unlocking occurs after lifting the lower part of brake lever.

**VI. BACK AND FOOTREST ADJUSTMENT AND CUP HOLDER ASSEMBLY (FIG. 14)** The seat is equipped with smooth backrest adjustment system, from a lying to a sitting position, using a clasp (14A). The footrest has 3 positions. Press the buttons on both sides (14B) to change the footrest position. Cup holder is mounted on the left side of the buggy on the stem (14C).

**VII. SAFETY STRAPS (FIG. 15)** The buggy's straps are adapted in such a way to enable its use even by newborns. Always use the fastening system. To secure the child, connect the latches of the hip and shoulder straps (15A) and then insert them into

the middle clasp until it engages (15B). Adjust the straps each time. Removing the straps (for cleaning): Take the shoulder and hip straps out of the openings.

**VIII. SEAT COVER REMOVAL** Remove the safety straps and safety bar. To remove the cover from the seat (FIG. 16), unfasten the press studs located on the buggy frame (16A) and take the cover off the hooks located next to it (16B). Then release the Velcro fasteners on the sides of the buggy and under the seat and pull the two straps attaching the seat to the frame out of the plastic clasps (FIG. 17). **Note! In order to clean/wash the seat, remove all seat reinforcing pads attached by Velcro fasteners in the two seat parts.** Install the seat following the steps described above in reverse order. **NOTE!** Pull the straps fastening the seat through the two clasps, and then put the end of the strap between the two clasps and tighten (FIG. 18).







**IX. FOLDING THE BUGGY** When folding the buggy, lower the backrest as far as possible, activate the brake, slide and press the lock button located on the parent's handle (FIG. 19) and then fold the buggy following the arrows (FIG. 20).

**X. CARE AND MAINTENANCE** The buyer is responsible for proper installation of all functional elements as well as for carrying out all required maintenance and adjustments in order to keep the buggy in good technical condition. The buggy must be periodically checked for potential problems. Significant measures to be applied to ensure the child's safety and prevent shortening of the product life have been presented below:

- Check the strength and safety of all rivets and connections.
- Check all wheel locking equipment and tyres. If necessary, replace or repair.
- Check if all safety devices work properly, particularly the main and additional fasteners that should move freely at any time.

If the wheels squeak, apply a thin layer of silicone. Do not use oil or grease based products as they attract dirt, which makes buggy movement difficult.

**XI. CLEANING**

	Wash at max. 30°C, gentle process.		Do not wash. Clean the product gently with a damp cloth and a mild detergent.
	Do not bleach		Do not iron
	Do not dry in a tumble dryer		Do not dry clean

If the elements of the buggy chassis have been exposed to saltwater, rinse with tap water as soon as possible. Do not fold or store the product when it is wet and never store it in wet conditions, as it can lead to mould growth.

**C. Warranty**

1. All Kinderkraft products are covered by a 24-month warranty. The warranty period begins on the date of releasing the product to the Buyer.
2. The warranty is valid for products sold in the following countries: France, Spain, Germany, Poland, United Kingdom, Italy.
3. In countries not listed above warranty terms and conditions are determined by the Seller.
4. It is possible to extend the warranty period to 120 months (10 years). Full text of the terms and conditions and warranty extension registration form are available at [WWW.KINDERKRAFT.COM](http://WWW.KINDERKRAFT.COM)
5. The warranty is valid only in the country where the purchase was made.
6. Complaints should be submitted by completing the form available at [WWW.RMA.KINDERKRAFT.COM](http://WWW.RMA.KINDERKRAFT.COM)
7. The warranty shall not cover:
  - a. claims arising from product specifications, as long as they comply with those specified by the manufacturer in the instruction manual or other documents of a legislative nature;
  - b. product damage caused by improper maintenance or use of inadequate chemicals;
  - c. colour change (discolouration) when the product has been exposed to direct sunlight against the instructions provided in the instruction manual;
  - d. tear, wear, crack of fabric/plastic that is the fault of the Customer;
  - e. reduction in the quality of the product and consumables due to normal wear and tear;
  - f. products which have not been used according to specifications;
8. The warranty period for accessories attached to the device is 6 months from the date of sale, with the exception of mechanical damage.
9. These guarantee terms and conditions are complementary to the Customer's rights in relation to 4KRAFT sp. z o.o. The warranty shall not exclude, limit or suspend the rights of the Customer arising from the provisions on the warranty for defects in the goods sold.
10. Full text of Warranty Terms and Conditions is available at [WWW.KINDERKRAFT.COM](http://WWW.KINDERKRAFT.COM)

Hvala Vam što ste kupili Kinderkraft proizvod. Naši proizvodi su dizajnirani za sigurnost i udobnost vašeg deteta. Kišobran kolica su idealno rešenje za one koji cene kvalitet, modernost i funkcionalnost. Molim Vas pažljivo pročitajte upustvo i sledite preporuke.

## **VAŽNO – Pažljivo pročitajte i sačuvajte za buduću upotrebu**

### **A. Mere predostrožnosti i bezbednosti**

#### **UPOZORENJE!**

**Nikad ne ostavljajte dete bez nadzora**

**Pre upotrebe proverite da li su svi uređaji za zaključavanje uključeni**

**Da bi ste izbegli povrede, pobrinite se da dete nije u blizini kada sklapate i rasklapate proizvod**

**Ne dozvolite detetu da se igra sa ovim proizvodom**

**Uvek koristite sigurnosni sistem**

**Pre upotrebe, proverite da li su ram i sedište ili delovi za pričvršćivanje sedišta pravilno postavljeni**

**Ovaj proizvod nije namenjen za trčanje i klizanje**

Proizvod je namenjen za uzrast od 0 meseci do 15kg.

- Preporučujemo upotrebu najnižeg ležećeg položaja za novorođenčad.
- Ovaj proizvod može istovremeno koristiti samo jedno dete.
- Maksimalno opterećenje korpe je do 2 kg.
- Maksimalna težina torbe koja se može montirati na rukohvat je do 1 kg.
- Svako dodatno opterećenje na kolicima, rukohvatu, prouzrokuje gubitak stabilnosti.
- Koristite samo delove i dodatke koje preporučuje proizvođač. Ne koristite druge delove i dodatke.
- Podignite prednji deo kada se penjete uz stepenice ili ivičnjak.
- Ne stavljajte proizvod blizu otvorenog plamena ili drugih izvora toplote.
- Ne koristite sa dodatnom platformom

### **B. Montaža**

#### **I. Delovi kolica (slika 1)**

**A. Ram sa sedištem i sigurnosnim pojasevima**

**B. Prednji točkovi**

**C. Zadnji točkovi**

**D. Sigurnosni rukohvat**

**E. Držać za flašicu**

**F. Navlaka za noge**

**G. Kišna kabanica**

**II. Rasklapanje kolica** Postavite ram na ravnu površinu podignutom rukom (slika. 2). Da bi ste otvorili ram, pomerite bravu (2A) koja se nalazi na rukohvatu, a zatim pritisnite dugme (2B) i podignite ram kao na slici 2C, sve dok ne zablokira. Uverite se da je navlaka za kolica pravilno pričvršćena na čičak pričvršćivače sa obe strane kolica (slika 3). **!NAPOMENA! Uverite se da su dodaci na unutrašnjoj strani materijala umetnuti u kuke i da su zatvarači pritisnuti (slika. 16).** Pravilno rasklopljen ram prikazan je na slici. 4.

**III. Montaža/demontaža točkova** Umetnite zadnje točkove u rupe na zadnjim osovinama sve dok ne čujete zvuk zaključavanja (slika. 5). Da bi ste uklonili zadnje točkove (slika. 6) otključajte dugme za zaključavanje smešteno sa obe strane osovine (6A), dok izvlačite točkove iz uvlaka (6B). Umetnite prednje točkove u prednje osovine dok ne čujete zvuk zaključavanja (slika 7). Da bi ste uklonili prednje točkove, pritisnite dugme za brzo otpuštanje koje se nalazi ispod naslona za noge ispod svakog točka (slika. 8). Kolica imaju system rotirajućih prednjih točkova koji se mogu zaključati u pravom položaju (slika 9).

# NAPOMENA! Pre upotrebe kolica, uverite se da su svi točkovi pravilno postavljeni.

**IV. IVMontaža/demontaža poslužavnika/rukohvata i navlake za noge** Poslužavnik/rukohvat se mora ubaciti u određene rupe sa obe strane kolica kao što je prikazano na slici 10. Da bi ste uklonili rukohvat, pritisnite dugmad sa obe strane za otpuštanje, i uklonite 11. Navlaka za noge ima dva čička za kopčanje sa unutrašnje strane. Da bi ste pričvrstili pokrivač, ubacite ga ispod rukohvata i pričvrstite čičkom na šipke rama sa obe strane odmah iznad rukohvata. (slika. 12A i 12B).

**V. Korišćenje kočnice** Kolica imaju nožnu kočnicu koja se nalazi na zadnjoj osovini (slika 13). Pritisnite donji deo kočnice nadole: kočnica se aktivira kada čujete zvuk zaključavanja (slika 13). Otključavanje kočnice je obrnuto: podizanjem na gore.

**VI. Podešavanje naslona za leđa i noge, i držača za flašicu (slika 14)** Naslon za noge ima 4 položaja. Pritisnite i držite tastere na obe strane (slika 14a) da bi ste promenili položaj naslona za noge.

Sedište je opremljeno glatkim sistemom za podešavanje položaja naslona pomoću kopče (slika 14B).

Držač za flašicu se postavlja na kvaku na levoj strani fiksiranoj na ramu (slika 14c).

**VII. Sigurnosni pojasevi (slika 15)** Kaiševi za kolica su prilagođeni na takav način da omogućavaju upotrebu i za novorođenčad. Uvek koristite system za pričvršćivanje. Da bi ste osigurali dete, spojite pričvršćivače naramenica za kukove i ramena (slika 15 A), a zatim ih ubacite u srednju kopču dok se ne zakači (slika 15 B). Podesite kaiševe svaki put.

**VIII. Navlaka sedećeg dela** Uklonite sigurnosne pojaseve i kopču (slika 16), Da bi ste uklonili navlaku sa sedišta (16A) otkopčajte dugmiće smeštene na ramu i skinite poklopac sa kukica koje se nalaze pored njega (16B). Zatim otpustite kopče na čičak na bočnim stranama kolica i ispod sedišta i izvucite dve trake koje pričvršćuju sedišta za ram iz plastičnih kopča (slika 17). **iNapomena! Da bi ste očistili/oprali sedišta, uklonite sve ojačavajuće podloge za sedišta, pričvršćene čičak trakama na dva dela sedišta.** Instalirajte sedišta preteći gore opisane korake obrnutim redosledom. **iNapomena!** Povucite kaiševe koji pričvršćuju sedišta kroz dve kopče, a zatim stavite kraj kaiša između dve stezaljke i stegnite (slika 18).

**IX. Sklapanje kolica** Prilikom sklapanja kolica, spustite naslon što je više moguće, pomerite i pritisnite taster za zaključavanje koji se nalazi na ručki za roditelje (slika 19), a zatim sklopite kolica preteći strelicu (slika 20).

**X. Održavanje kolica** Kupac je odgovoran za pravilnu montažu svih funkcionalnih elemenata kao i za sva potrebna održavanja i podešavanja kako bi kolica ostala u dobrom tehničkom stanju.







Kolica se moraju blagovremeno proveravati od potencijalnih problema. U nastavku su predstavljene značajne mere koje treba primeniti kako bi se osigurala bezbednost deteta i sprečilo skraćivanje veka trajanja proizvoda:

- Proverite čvrstoću i sigurnost svih šrafova i spojnica.
- Proverite svu opremu za blokiranje točkova i gume. Ako je potrebno zamenite ili popravite.
- Proverite da li svi sigurnosni uređaji rade ispravno, posebno glavni i dodatni pričvršćivači koji bi se trebalo slobodno kretati u bilo kom trenutku.

Ako točkovi škripe, nanesite tanak sloj silikona. Ne koristite proizvode na bazi ulja ili masti jer privlače prljavštinu, što otežava kretanje kolica.

## XI. ČIŠĆENJE

Objašnjenje simbola:

	Prati na temperature do 30°C, ručno pranje		Ne prati. Proizvod se može održavati vlažnom krpom i blagim sapunom.
	Ne izbeľivati		Ne peglati
	Ne sušiti u sušilici		Ne čistiti hemijski

Ako su delovi kolica bilo izloženi slanoj vodi, isperite čistom vodom što je pre moguće.

Nemojte skladištiti i presavijati proizvod kada je mokar i nikada ga ne skladištite u vlažnim uslovima, jer to može dovesti do pojave buđi.

## C. Garancija

1. Svi Kinderkraft proizvodi imaju garanciju od 25 meseci. Garancija počinje da važi od datuma kupovine proizvoda.
2. Garancija je važeća na teritoriji sledećih zemalja: Srbija, Crna Gora, Bosna i Hercegovina, Makedonija i Albanija,.
3. Za zemlje koje se ne nalaze na predhodnoj listi, garancijske uslove i dužinu garancije određuje prodavac.
4. Garancija je važeća samo u zemlji gde je proizvod kupljen.
5. Reklamacije možete poslati popunjavanjem forme dostupne kod Vašeg prodavca
6. Garancija ne pokriva:



- a. Reklamacije koje proizilaze iz specifikacije proizvoda, pod uslovom da su u skladu sa onima koje je proizvođač naveo u uputstvu za upotrebu ili drugim dokumentima zakonodavne prirode;
- b. Reklamacije koje su uzrokovane nepravilnim održavanjem ili upotrebom neadekvatnih hemijskih sredstava;
- c. Promene boje kada je proizvod bio izložen direktnom uticaju sunca suprotno uputstvima datim u uputstvu za upotrebu;
- d. Kidanje, habanje, pukotine na plastici/tkanini za koje je odgovoran potrošač;
- e. Smanjenje kvaliteta proizvoda i potrošnog materijala usled normalnog habanja;
- f. Proizvode koji nisu korišćeni u skladu sa specifikacijama;

## FR

### Cher Client,

Nous vous remercions d'avoir acheté un produit de la marque Kinderkraft. Pendant la conception de nos produits, nous gardons toujours à l'esprit la sécurité et le confort de votre enfant. Cette poussette est une solution idéale pour ceux qui apprécient la qualité, la modernité et la fonctionnalité. Veuillez lire attentivement le manuel d'utilisation et suivre nos recommandations

## **Important – A lire attentivement et à conserver pour référence ultérieure.**

### **A. Mesures de sécurité, conseils de prudence**

#### **AVERTISSEMENTS !**

- **Ne jamais laisser un enfant sans surveillance**
- **S'assurer que tous les dispositifs de verrouillage sont enclenchés avant utilisation**
- **Pour éviter toute blessure, maintenir l'enfant à l'écart lors du dépliage et du pliage du produit**
- **Ne pas laisser un enfant jouer avec ce produit**
- **Toujours utiliser le système de retenue**
- **Vérifier que les dispositifs de fixation de la nacelle, du siège ou du siège-auto sont correctement enclenchés avant utilisation**
- **Ce produit ne convient pas pour faire du jogging ou des promenades en rollers**
  - Ce produit est destiné aux enfants dont le poids / l'âge est le suivant: de 0 mois à 15 kg.
  - Il est conseillé d'utiliser la position la plus inclinée pour les nouveau-nés.
  - Ce produit est prévu pour transporter un seul enfant à la fois.
  - La charge maximale du panier est de 2 kg.
  - Le poids maximal d'un sac suspendu à la poignée réglable ne doit pas dépasser 1kg.
  - Toute charge supplémentaire sur les poignées, le dossier ou sur les côtés de la poussette entraîne une perte de sa stabilité.
  - Pour surmonter une bordure de trottoir ou une autre marche, il faut soulever la suspension avant.
  - Serrer les freins avant de mettre ou de sortir l'enfant.
  - N'utiliser que des pièces et des accessoires fournis ou recommandés par le constructeur.
  - Ne pas mettre le produit à proximité du feu ou d'autres sources de chaleur.
  - Ne pas utiliser avec une plateforme supplémentaire.

### **B. ASSEMBLAGE**

#### **I. COMPOSANTS DE LA POUSSETTE (FIG. 1)**

- A. Châssis avec assise et harnais de sécurité
- B. Roues avant
- C. Roues arrière
- D. Arceau de maintien

- E. Porte-gobelet
- F. Couvre-jambes
- G. Habillage pluie

**II. DÉPLIAGE DU CHÂSSIS DE LA POUSSETTE** Le châssis doit être posé sur une surface plane avec la poignée dirigée vers le haut. Pour déplier le châssis, il faut faire glisser le blocage (2A) sur la poignée parentale, ensuite presser le bouton (2B) et relever le châssis vers le haut suivant la flèche sur la figure 2C jusqu'à entendre le bruit de verrouillage. Vérifiez si l'habillage de la poussette est bien fixé aux velcros situés sur les deux côtés de la poussette (FIG. 3). **ATTENTION! Rassurez-vous que les attelages sur les côtés intérieurs de l'habillage de la poussette sont bien insérés dans les crochets et que les boutons-pression sont fermés (FIG. 16).** Le châssis déplié correctement est présenté sur la FIG. 4.

**III. MONTAGE /DÉMONTAGE DES ROUES** Insérez les roues arrière dans les trous des essieux arrière, jusqu'à ce que vous entendiez le bruit de verrouillage (FIG. 5). Pour démonter les roues arrière (FIG. 6) débloquent le bouton de verrouillage situé sur les deux côtés de l'essieu arrière (6A) tout en enlevant les roues de leurs trous (6B). Insérez les roues avant dans les essieux avant jusqu'à ce que vous entendiez le bruit de verrouillage (FIG. 7). Pour démonter les roues avant, appuyez sur le bouton de déverrouillage rapide situé sous le repose-pieds au-dessus des roues (FIG. 8). La poussette est équipée du système de roues avant pivotantes avec la possibilité de les verrouiller pour aller tout droit. Pour bloquer la roue pour la marche tout droit, il faut pousser l'anneau situé au dessus de la roue (FIG. 9).

## **ATTENTION ! Avant d'utiliser la poussette, assurez-vous que toutes les roues sont correctement montées.**

**IV. MONTAGE/DÉMONTAGE DE L'ARCEAU DE MAINTIEN ET DU COUVRE-JAMBES, RÉGLAGE DE LA CAPOTE** L'arceau de maintien doit être inséré dans les trous appropriés sur les deux côtés du châssis, comme illustré sur la figure 10. Pour le démontage, il faut appuyer sur les boutons des deux côtés et retirer l'arceau de maintien (FIG. 11). L'habillage-pluie dispose de quatre velcros situés sur le côté intérieur. Pour fixer l'habillage-pluie, il faut fixer les velcros sur les tubes du châssis de l'assise. Pour régler et déplier les autres couches de l'habillage, il faut ouvrir la fermeture située sur la capote (FIG. 12A et 12B).

**V. UTILISATION DU FREIN** La poussette dispose d'un frein à pied pour stationnement situé sur l'essieu arrière. Appuyez sur la partie inférieure du frein vers le bas, après avoir entendu le bruit de verrouillage, le frein est activé (FIG. 13). Le déblocage a lieu après avoir levé la partie inférieure du frein.

**VI. RÉGLAGE DU DOSSIER, DU REPOSE-PIEDS ET MONTAGE DU PORTE-GOBELET (FIG. 14)** Le siège dispose d'un réglage en continu du dossier de la position allongée jusqu'à la position assise à l'aide d'une boucle (14A). Le repose-pieds dispose de 3 niveaux de réglage. Il faut appuyez sur les boutons des deux côtés (14B), pour changer la position du repose-pieds. Le porte-gobelet doit être installé sur le côté gauche de la poussette, sur la tige (14C).

**VII. HARNAIS DE SÉCURITÉ (FIG. 15)** Le harnais de sécurité de la poussette est adapté même pour les nouveau-nés. Utilisez toujours le système de fixation. Pour protéger l'enfant, relier les crochets des ceintures abdominale et épaulière (15A), puis insérer les dans la boucle centrale jusqu'au verrouillage (15B). Le harnais doit être réglé à chaque utilisation. Démontage du harnais (pour le nettoyage): faire sortir les ceintures épaulière et abdominale de leurs trous.

**VIII. DÉMONTAGE DE L'HABILLAGE DE L'ASSISE** Enlevez le harnais de sécurité et l'arceau de maintien. Pour enlever l'habillage de l'assise (FIG. 16), détacher d'abord les velcros situés sur le châssis de la poussette (16A) et enlever les attaches des crochets situés à côté (16B). Ensuite, détacher les velcros sur les côtés de la poussette et sous l'assise et faire sortir des boucles en matière plastique les deux sangles de fixation de l'assise au châssis (FIG. 17). **Attention! Pour nettoyer/laver l'assise, enlever tous les renforts de l'assise attachés avec des velcros dans les deux compartiments de l'assise.** Pour remettre en place l'assise, procéder dans l'ordre inverse. **ATTENTION!** Les sangles de fixation de l'assise doivent être glissées par les deux boucles, ensuite l'embout de la sangle doit être placé entre les deux boucles et serré (FIG. 18).







**IX. PLIAGE DE LA POUSSETTE** En pliant la poussette il faut abaisser au maximum le dossier, activer le frein, déplacer et appuyer sur les bouton de verrouillage sur la poignée parentale (FIG. 19), puis plier la poussette selon les flèches (FIG. 20).

**X. SOINS ET ENTRETIEN** Il est du devoir de l'acheteur d'assurer l'installation correcte de tous les éléments fonctionnels, ainsi que de faire l'entretien et le réglage pour maintenir la poussette en bon état technique. La poussette doit être inspectée périodiquement sous l'aspect des problèmes potentiels. Vous trouverez ci-dessous les étapes importantes qui doivent être effectuées afin d'assurer la sécurité de l'enfant et de prévenir le raccourcissement de la durée de vie du produit:

- Vérifiez la résistance et la sécurisation de tous les rivets et des raccords.
- Vérifier tous les éléments de blocage de mouvements et les roues avec les pneus et, en cas de besoin, renouveler les pièces ou les faire réparer.
- Assurez-vous que tous les dispositifs de sécurité fonctionnent correctement, avec un accent particulier sur les attaches principales et supplémentaires, qui doivent bouger librement à tout moment.

Si les roues grincent, il faut lubrifier les essieux au moyen d'une couche fine de silicone. Ne pas utiliser de produits à base d'huile ou de graisse car ils attirent les saletés et par conséquent les mouvements deviennent difficiles.

## **XI. NETTOYAGE**

	Laver à la température de 30°C maximum, programme doux.		Ne pas laver. Le produit peut être lavé doucement avec un chiffon humide et un détergent doux.
	Ne pas blanchir.		Ne pas repasser.
	Ne pas sécher dans un sèche-linge.		Ne pas nettoyer à sec.

Si les composants du châssis de la poussette ont été exposés à l'eau salée, nous recommandons de les rincer à l'eau douce (l'eau du robinet) dès que possible.

Ne pas plier et ne pas stocker le produit lorsqu'il est mouillé et ne jamais le stocker dans des conditions humides, car cela pourrait entraîner la formation de moisissures.

### C. Garantie

- Tous les produits de Kinderkraft sont couverts par la garantie de 24 mois. La période de garantie commence à la date de la remise du produit à l'Acheteur.
- La garantie est valable pour les Produits vendus dans les pays comme suit: France, Espagne, Allemagne, Pologne, Royaume-Uni, Italie.
- Dans les pays qui ne figurent pas ci-dessus, les conditions de garantie sont déterminées par le Vendeur.
- Il est possible de proroger la durée de garantie jusqu'à 120 mois (10 ans). Le texte intégral avec les conditions et le formulaire d'inscription à la garantie prorogée sont disponibles sur le site [WWW.KINDERKRAFT.COM](http://WWW.KINDERKRAFT.COM)
- La garantie est valable uniquement dans le pays où l'achat a été effectué.
- Les réclamations doivent être soumises en renseignant le formulaire disponible sur le site [WWW.RMA.KINDERKRAFT.COM](http://WWW.RMA.KINDERKRAFT.COM)
- La garantie ne couvre pas:
  - les réclamations concernant les paramètres techniques du Produit, tant qu'ils sont conformes à ce qui est précisé dans le mode d'emploi ou dans d'autres documents de nature législative;
  - les dommages du Produit causés par un entretien non conforme ou une utilisation des produits chimiques non conformes;
  - le changement de couleur (décoloration) suite à l'exposition intense du Produit au soleil en dépit des dispositions du mode d'emploi;
  - les déchirures, abrasions, ruptures de tissu /plastique causées par le Client;
  - la baisse de la qualité du Produit en raison de l'usure normale du produit et des consommables;
  - les Produits qui n'ont pas été utilisés conformément aux spécifications;
- La période de garantie pour les accessoires joints à l'appareil est de 6 mois à compter de la date de vente, à l'exception des dommages mécaniques.
- Les conditions de garantie ci-dessus sont complémentaires par rapport aux droits dont jouit le Client de la part de la société 4KRAFT. Cette garantie n'exclut pas, ne limite ni ne suspend les droits du Client découlant des dispositions de la garantie légale pour les défauts des produits vendus.
- Le texte intégral des Conditions de Garantie est disponible sur le site Internet [WWW.KINDERKRAFT.COM](http://WWW.KINDERKRAFT.COM)

**HU**

#### Tisztelt Vevők!

Köszönjük a Kinderkraft márkájú termék vásárlását. Tervezésnél az Ön gyerekére gondoltunk – mindig ügyelünk a biztonságra és minőségre, ezzel a legjobb választható komfortot biztosítjuk. Ez a babakocsi ideális megoldás azoknak, akik értékelik a minőséget, modernséget és a funkcionalitást. Kérjük, ismerkedjen meg a használati utasítás tartalmával, és tartsa be annak ajánlásait.

## Fontos – Figyelmesen olvassa el és őrizze meg későbbi felhasználás esetére

### A. Biztonságra és óvintézkedésekre vonatkozó megjegyzések

#### FIGYELMEZTETÉS!

- Soha ne hagyja gyermekét felügyelet nélkül

- Ellenőrizze, hogy használat előtt minden rögzítő szerkezet be legyen kapcsolva
- A sérülések elkerülése végett, tartsa távol gyermekét a babakocsi összecsukszásakor és széthajtásakor
- Ne engedje gyermekét játszani a termékkel
- Mindig használja a biztonsági felszerelést
- Használat előtt ellenőrizze, hogy a babakocsi váza vagy az ülőegység vagy az autósülés-csatlakozó megfelelően csatlakoztatva van
- Ez a termék nem alkalmas futáshoz
  - A termék a gyermek 0 hónapos korától a 15 kg-os testsúly eléréséig használható.
  - Újszülötteknél az ülés támláját maximálisan lefektetett helyzetben kell használni.
  - A termék egyszerre egy gyermek szállításához készült.
  - A kosár maximális terhelhetősége 2 kg.
  - A tolószárra felakasztott szatyor maximális súlya 1 kg lehet.
  - Minden további terhelés, amit a babakocsi tolószárra, támlájára vagy oldalára akasztanak, gyengíti annak stabilitását.
  - Amikor beteszi vagy kiveszi a gyereket, a fékeket blokkolni kell.
  - Járdaszegélyre vagy más lépcsőfokra történő felhajtáskor meg kell emelni az első kerekeket.
  - Kizárólag a gyártó által szállított vagy ajánlott alkatrészeket és tartozékokat szabad használni. Ne használjon más alkatrészt és tartozékot.
  - Ne állítsa a terméket nyílt láng vagy más hőforrás közelébe.
  - Ne használja plusz emelvényen.
  - Kérjük, ne használja tovább a babakocsit, ha a helyes használatával kapcsolatban kétségei vannak, vagy gyanakszik bármelyik biztonsági berendezésre.

## B. Szerelés

### I. A BABAKOCSI ELEMEI (1. ÁBRA)

- A. Váz az üléssel és a biztonsági övekkel
- B. Első kerekek
- C. Hátsó kerekek
- D. Biztosító karfa

- E. Pohártartó
- F. Lábtakaró
- G. Esővédő fólia

**II. A BABAKOCSI VÁZÁNAK KINYITÁSA** A vázat sima felületre kell állítani, tolószárral felfelé (2. ÁBRA). A váz kinyitásához előbb tolja át a szülő fogantyúján található reteszt (2A), majd nyomja meg a retesz gombját (2B), és emelje fel a vázat a 2C ábrán látható nyílnak megfelelően, amíg meg nem hallja a retesz kattánását. Ellenőrizze, hogy a babakocsi huzata rendben rögzítve van-e a babakocsi két oldalán található tépőzárakhoz (3 ÁBRA). **FIGYELEM! Győződjön meg róla, hogy a babakocsi huzatának belső oldalán található horgok be vannak dugva a kapszokba, a patentek pedig be vannak csatolva (16 ÁBRA)** A helyesen kinyitott váz a 4. ÁBRÁN látható.

**III. A KEREKEK FEL-/LESZERELÉSE** Dugja be a hátsó kerekeket a hátsó tengely nyílásaiba, amíg a blokkolás hangját nem hallja (5. ÁBRA). Ha le akarja venni a hátsó kerekeket (6. ÁBRA), oldja ki a hátsó tengely két oldalán található retesz nyomógombjait (6A), ezzel egy időben kihúzza a kerekeket a nyílásokból (6B). Dugja be az első kerekeket a váz első részében található nyílásokba, amíg a retesz hangját nem hallja (7. ÁBRA). Az első kerekek leszereléséhez nyomja be a vázon, az egyes kerekek lábtartója alatt található gombot (8. ÁBRA). A kocs első kerekei bolygó rendszerűek, egyenes irányú haladás reteszelésének lehetőségével. Ha reteszelni szeretné a kerekeket egyenes haladáshoz, el kell tolni a kerék feletti gyűrűt (9. ÁBRA).

**FIGYELEM! A kocs használatának megkezdése előtt győződjön meg arról, hogy minden kerék helyesen felszerelt.**

**IV. V A BIZTOSÍTÓ KARFA, A LÁBTAKARÓ ÉS ESŐTETŐ FEL-/LESZERELÉSE** A biztosító ívet be kell tenni a megfelelő nyílásokba a váz két oldalán, ahogy az 10. ábra. Leszereléshez meg kell nyomni a gombokat a két oldalon, és ki kell venni az ívet (11. ÁBRA). A lábzsákon, a belső oldalán négy tépőzár található. A lábzsák rögzítéséhez a tépőzárakat be kell zárni az ülés vázának

csövein. A beállításhoz és az anyag következő rétegének kifektetéséhez, ki kell oldani a tetőn található zárat (12A és 12B ÁBRA).

**V. A FÉK HASZNÁLATA** A koci hátsó tengelyén lábbal működtethető, rögzítő fék található. Nyomja le a fék alsó részét, és amikor meghallja a retesz hangját, a fék működésbe lépett (13. ÁBRA). A kioldás a fék alsó részének felemelésével történik.

**VI. A HÁTTÁMLA, LÁBTARTÓ ÁLLÍTÁSA ÉS A POHÁRTARTÓ FELSZERELÉSE (14. ÁBRA)** Az ülés támláját folyamatos módon lehet állítani fekvő helyzetből ülő helyzetbe, kapcsok segítségével (14A). A lábtartó magasságát 3 fokozatban lehet állítani. A lábtartó helyzetének állításához be kell nyomni a nyomógombot mindkét oldalon (14B).

Pohártartót a babakocsi bal oldalára kell felszerelni, a tuskére (14C).

**VII. BIZTONSÁGI ÖVEK (15. ÁBRA)** Ennek a babakocsinak az övei már be vannak állítva újszülöttekhez. Mindig használja a csatrendszert. A gyerek bekötéséhez a vállöveket össze kell kapcsolni a derékövekkel (15A), majd be kell dugni a kapcsokat a középső csatba, amíg be nem kattann (15B). Minden alkalommal be kell állítani az öveket. Az övek leszerelése (tisztításhoz): ki kell venni a vállöveket és a deréköveket a nyílásokból.

**VIII. AZ ÜLÉSHUZAT LESZERELÉSE** Szerelje le a biztonsági öveket és a biztosító karfát. Hogy le lehessen húzni a huzatot az ülésről (16. ÁBRA), ki kell csatolni a babakocsi keretén található patenteket (16A) és ki kell venni a horgokat a mellettük található csatokból (16B). Majd ki kell oldani a tépőzárakat a babakocsi oldalán és az ülés alatt, valamint ki kell húzni az ülés rögzítő két pántot a műanyag csatokból (17. ÁBRA). **Figyelem! Ha ki akarja takarítani/mosni az ülést, el kell róla távolítani az ülést merevítő, az ülés két részén tépőzárakkal rögzített, összes rátétet.** Az ülés a fenti lépések szerint, ellenkező sorrendben kell felszerelni. FIGYELEM! Az ülést rögzítő pántokat át kell húzni mindkét csaton, majd a pánt végét el kell helyezni a két csat között, és meg kell húzni (18. ÁBRA).

**IX. A BABAKOCSI ÖSSZECSUKÁSA** Ha össze szeretné csukni a kocsit, maximálisan le kell engedni a támlát, be kell kapcsolni a féket, el kell tolni és meg kell nyomni a retesznek a szülő fogantyúját található gomb (19. ÁBRA), majd a továbbiakban a nyilaknak megfelelően kell eljárni (20. ábra).







**X. ÁPOLÁS ÉS KARBANTARTÁS** A vevő kötelessége minden funkcionális elem megfelelő szerelését biztosítani, valamint megfelelő karbantartást és beállítást végezni a koci jó műszaki állapotban való fenntartása érdekében. A kocsit időszakosan ellenőrizni kell potenciális problémák szempontjából. Az alábbiakban bemutatjuk azokat a lényeges teendőket, melyeket végezni kell a gyerek biztonsága és a termék élettartam csökkenésének megelőzése érdekében:

- Ellenőrizze minden szegecs és kötés szilárdságát és biztonságát.
- Ellenőrizze az összes rögzítő berendezést és a kerekeket ill. gumijaikat, szükség esetén cserélje ki vagy javítsa meg.
- Ellenőrizze, hogy minden védőeszköz megfelelően működik, különös tekintettel a fő- és kiegészítő csatolásokra, melyeknek mindig szabadon kell mozogniuk.

A megfelelő használattal kapcsolatban felmerült kétség ill. bármilyen veszély gyanúja esetén kérjük a koci használatát abbahagyni.

Ha a kerekek nyikorognak, a tengelyeket be kell kenni vékony szilikon réteggel. Nem szabad olaj- vagy kenőzsírt alapú termékeket használni, ugyanis azok vonzzák a szennyeződések, ami akadályozza a mozgást.

#### XI. TISZTÍTÁS

	Mosni max. 30 °C-on kell, finom mosóprogramban.		Ne mossa. A terméket óvatosan át lehet törölni enyhe tisztítószerez vízzel megnedvesített törölrönggyel.
	Tilos fehéríteni		Ne vasalja
	Ne szárítsa dobszáritóban		Ne tisztítsa vegyileg

Ha a koci alvázának elemei ki lettek téve sós víz hatásának, ajánljuk azokat minél előbb édes (csap) vízzel leöblíteni.

Ne csukja össze és ne tárolja a nedves terméket, sohasé tárolja nedves körülmények között, ez ugyanis a penész kialakulásához vezethet.

## C. Garancia

1. Jamstvo vrijedi na Proizvode prodane u sljedećim zemljama: Francuska, Španjolska, Njemačka, Poljska, Velika Britanija, Italija.
2. U državama koje nisu ovdje navedene uvjete jamstva definira Prodavatelj.

IT

Gentili Clienti,

Grazie per aver acquistato il prodotto del marchio Kinderkraft. I nostri prodotti sono stati progettati pensando alla sicurezza e al comfort del bambino. La carrozzina è una soluzione ideale per chi apprezza la qualità, modernità e funzionalità. Si prega di leggere il contenuto del presente manuale e seguire le sue istruzioni.

## **IMPORTANTE – Leggere attentamente e conservare per futuro riferimento.**

**A. Informazioni importanti sulla sicurezza e sulle precauzioni da osservare**

### **ATTENZIONE!**

- **Non lasciare mai il bambino incustodito**
- **Prima dell' uso assicurarsi che tutti i meccanismi di bloccaggio siano correttamente agganciati**
- **Per evitare lesioni o ferimenti assicurarsi che il bambino sia a debita distanza durante le operazioni di apertura e chiusura del prodotto**
- **Non lasciare che il bambino giochi con questo prodotto.**
- **Utilizzare sempre il sistema di ritenuta**
- **Prima dell' uso controllare che i meccanismi di aggancio della seduta, della navicella o del seggiolino auto siano correttamente agganciati**
- **Questo prodotto non è adatto per correre o pattinare**
  - Prodotto predisposto per i bambini di età/peso: da 0 mesi a 15 kg.
  - Per i neonati si raccomanda di utilizzare la posizione maggiormente reclinata.
  - Il prodotto è adatto al trasporto di solo un bambino alla volta.
  - Carico massimo del cestino: 2 kg.
  - Il peso massimo della borsa appesa sulla maniglia regolabile è 1 kg.
  - Ogni carico aggiuntivo, appeso sulle maniglie, sullo schienale o sui lati del passeggino, causa la perdita della sua stabilità.
  - Salendo sul marciapiede o un gradino, sollevare la sospensione anteriore.
  - I freni dovrebbero essere bloccati durante l'inserimento del bambino e quando lo si toglie dal passeggino.
  - Utilizzare esclusivamente gli accessori ed i pezzi di ricambio forniti o raccomandati dal produttore. Non tenere il prodotto vicino al fuoco libero oppure alle altre fonti di calore.
  - Non utilizzare con una piano supplementare.

## B. MONTAGGIO

### I. COMPONENTI DEL PASSEGGINO (FIG. 1)

- A. Telaio con seduta e cinture di sicurezza
- B. Ruote anteriori
- C. Ruote posteriori
- D. Barra di sicurezza

- E. Portabicchieri
- F. Coprigambe
- G. Parapioggia

**II. APERTURA DEL TELAIO DEL PASSEGGINO** Posizionare il telaio su una superficie piana con la maniglia rivolta verso l'alto (FIG. 2) Per aprire il telaio, muovere il dispositivo di bloccaggio (2A) sulla maniglia del genitore, quindi premere il pulsante (2B) e sollevare il telaio come indicato dalla freccia in figura 2C finché il bloccaggio non scatta in posizione. Controllare che il rivestimento del passeggino sia saldamente fissato alle chiusure in velcro su entrambi i lati del passeggino stesso (FIG. 3).

**ATTENZIONE!** Accertarsi che i fermi all'interno del materiale del passeggino siano inseriti nei ganci e che i bottoni automatici siano chiusi (FIG. 16). Il telaio aperto in modo corretto è mostrato in FIG. 4.

**III. MONTAGGIO/SMONTAGGIO DELLE RUOTE** Inserire le ruote posteriori nei fori degli assi posteriori finché il bloccaggio non scatta in posizione. (FIG. 5). Per rimuovere le ruote posteriori (FIG. 6), sbloccare il pulsante di blocco su entrambi i lati dell'asse posteriore (6A) estraendo contemporaneamente le ruote dai fori (6B). Inserire le ruote anteriori negli assi anteriori finché il bloccaggio non scatta in posizione. (FIG. 7). Per rimuovere le ruote anteriori, premere il pulsante di sgancio rapido sotto il poggiatesta sopra ogni ruota (FIG. A). Il passeggino è dotato di sistema di ruote anteriori piroettanti con la possibilità di bloccare il passeggino in posizione di marcia rettilinea. Per bloccare la ruota in posizione di marcia rettilinea, muovere l'anello sopra la ruota. (FIG. 9).

## ATTENZIONE! Prima di usare il passeggino, assicurarsi che tutte le ruote siano installate correttamente.

**IV. MONTAGGIO/SMONTAGGIO DELLA BARRA DI SICUREZZA E DEL COPRIGAMBE, REGOLAZIONE DELLA CAPPOTTINA** Inserire la barra di sicurezza nei relativi fori su entrambi i lati del telaio, come mostrato in figura 10. Per rimuoverla, premere i pulsanti su entrambi i lati e rimuovere la barra (FIG. 11). All'interno del coprigambe si trovano quattro chiusure a velcro. Per fissare il coprigambe, chiudere le chiusure a velcro intorno ai tubi del telaio della seduta. Per regolare e disporre il successivo strato di materiale, aprire la serratura sulla cappottina (FIG. 12A e 12B).

**V. UTILIZZO DEL FRENO** Il passeggino è dotato di un freno a pedale sull'asse posteriore. Premere verso il basso la parte inferiore del freno, il freno viene attivato dopo che il bloccaggio scatta in posizione (FIG. 13). Lo sblocco avviene sollevando la parte inferiore del freno.

**VI. REGOLAZIONE DELLO SCHIENALE, DEL POGGIAPIEDI E MONTAGGIO DEL PORTABICCHIERI (FIG. 14)** La seduta ha una regolazione fluida dello schienale dalla posizione nanna a quella seduta, per mezzo di una fibbia (14A). Il poggiatesta ha 3 livelli di regolazione. Premere i pulsanti su entrambi i lati (14B) per modificare la posizione del poggiatesta. Il portabicchieri è montato sul lato sinistro del passeggino su un perno (14C).

**VII. CINTURE DI SICUREZZA (FIG. 15)** Le cinture sono adatte ai neonati. Utilizzare sempre il sistema di cinture. Per mettere il bambino in sicurezza, collegare gli attacchi delle cinture inguinali e spallacci (15A), quindi inserirli nella fibbia centrale fino allo scatto del blocco (15B). Le cinture vanno regolate ogniqualvolta. Smontaggio delle cinture (per la pulizia): rimuovere le cinture inguinali e spallacci dai fori.

**VIII. RIMOZIONE DEL RIVESTIMENTO DELLA SEDUTA** Rimuovere le cinture di sicurezza e la barra di sicurezza. Per rimuovere il rivestimento dalla seduta (FIG. 16), aprire i bottoni automatici sul telaio del passeggino (16A) e rimuoverlo dai ganci adiacenti (16B). Quindi aprire le chiusure in velcro ai lati del passeggino e sotto la seduta e rimuovere le due cinghie che fissano la seduta al telaio da due fibbie in plastica (FIG. 17). **Attenzione! Per pulire/lavare la seduta, rimuovere tutti i rinforzi della seduta fissati con chiusure a velcro nei tre scomparti della seduta stessa.** La seduta deve essere montata in ordine inverso rispetto a quanto indicato nei punti precedenti. **ATTENZIONE!** Far scorrere le cinghie che fissano la seduta attraverso entrambe le fibbie, quindi posizionare l'estremità della cinghia tra le due fibbie e stringere (FIG. 18).







**IX. CHIUSURA DEL PASSEGGINO** Chiudendo il passeggino, abbassare lo schienale il più possibile, attivare il freno, muovere e premere il pulsante di bloccaggio in corrispondenza della maniglia del genitore (FIG. 19), quindi ripiegare il passeggino secondo le frecce (FIG. 20).

**X. CURA E MANUTENZIONE** È a cura dell'acquirente assicurare il corretto montaggio di tutti gli elementi funzionali, oltre ai lavori specifici di manutenzione e di regolazione al fine di mantenere il passeggino in buone condizioni tecniche. La carrozzina deve essere periodicamente controllata per rilevare eventuali problemi. Di seguito si presentano i passi importanti da eseguire per garantire la sicurezza al bambino e per evitare l'accorciamento della vita del prodotto:

- Controllare la forza e la sicurezza di tutti i rivetti e le giunture.
- Controllare tutti i dispositivi di bloccaggio, le ruote ed le gomme e, se necessario, effettuare la loro sostituzione o riparazione.
- Verificare che tutti i dispositivi di sicurezza funzionino correttamente, con particolare attenzione agli attacchi principali e secondari che dovrebbe muoversi liberamente in qualsiasi momento.

Se le ruote cigolano, lubrificare gli assi con un sottile strato di silicone. Non utilizzare prodotti a base di olio o grasso perché attirano lo sporco che rende difficile il movimento.

#### XI. PULIZIA

	Lavare a temperatura max 30°C, programma delicato.		Non lavare. Il prodotto può essere lavato delicatamente con un panno umido e un detergente delicato.
	Non candeggiare		Non stirare
	Non asciugare in asciugatrice		Non lavare a secco

Se i componenti del telaio del passeggino sono stati esposti ad acqua salata, si raccomanda di risciacquarli al più presto con acqua dolce (acqua del rubinetto).

Non piegare o conservare il prodotto quando è bagnato e non conservarlo in condizioni di umidità, perché potrebbe provocare la formazione di muffa.

#### C. Garanzia

1. Tutti i Prodotti della Kinderkraft sono coperti dalla garanzia di 24 mesi. Il periodo di copertura della garanzia decorre dalla data di consegna del prodotto all'Acquirente.
2. La garanzia è valida per i prodotti venduti nei seguenti paesi: Francia, Spagna, Germania, Polonia, Regno Unito, Italia.
3. Nei paesi non elencati sopra i termini e le condizioni della garanzia vengono stabiliti dal Venditore.
4. E' possibile estendere la garanzia fino a 120 mesi (10 anni). I termini e le condizioni completi ed il modulo di registrazione dell'estensione della garanzia sono disponibili all'indirizzo [WWW.KINDERKRAFT.COM](http://WWW.KINDERKRAFT.COM)
5. La garanzia è valida solo nel paese di acquisto.
6. I reclami devono essere presentati compilando il modulo disponibile sul sito web [WWW.RMA.KINDERKRAFT.COM](http://WWW.RMA.KINDERKRAFT.COM)
7. La garanzia non copre:
  - a. le rivendicazioni derivanti dai parametri tecnici del Prodotto sempreché siano conformi a quelli specificati dal produttore nelle istruzioni per l'uso o altri documenti di carattere legislativo;
  - b. i danni al Prodotto conseguenti a una manutenzione impropria o a un uso improprio di sostanze chimiche;
  - c. la variazione del colore (decolorazione) se il Prodotto è esposto a forte irraggiamento solare, contrariamente a quanto indicato nelle istruzioni;
  - d. strappi, abrasioni, crepe nel tessuto/plastica attribuibili al Cliente;
  - e. la riduzione della qualità del Prodotto a causa della normale usura e dell'usura naturale dei materiali di consumo;
  - f. i Prodotti non utilizzati conformemente all'uso previsto;
8. Il periodo di garanzia per gli accessori allegati al dispositivo è di 6 mesi dalla data di vendita, esclusi i danni meccanici.
9. I presenti Termini e Condizioni di Garanzia sono complementari ai diritti del Cliente nei confronti della 4KRAFT sp. z o.o.. La garanzia non esclude, né limita o sospende i diritti del Cliente derivanti dalle disposizioni in materia di garanzia per i vizi della cosa venduta.
10. Il testo integrale dei Termini e Condizioni di Garanzia è disponibile sul sito web [WWW.KINDERKRAFT.COM](http://WWW.KINDERKRAFT.COM)

NL

#### Beste Klanten,

Wij danken u voor de keuze van een Kinderkraft product. Onze producten zijn ontworpen voor de veiligheid en het comfort van uw kind. De door ons aangeboden kinderwagen is een ideale oplossing voor personen die de kwaliteit, moderniteit en functionaliteit waarderen. Lees deze instructies aandachtig en volg alle aanbevelingen op.

## Belangrijk - Lees zorgvuldig en bewar voor latere raadpleging.

### A. Veiligheid en voorzorgsmaatregelen

#### WAARSCHUWING!

- **Nooit het kind zonder toezicht laten**
- **Zorg ervoor dat alle vergrendelingsmechanismes vast zitten voor dat je het product gebruikt**



- **Zorg ervoor dat het kind uit de buurt is tijdens het in- en uitklappen van het product om letsel te voorkomen**
- **Laat het kind niet met dit product spelen**
- **Altijd het veiligheidstuigje gebruiken**
- **Controleer voor gebruik of het wiegje, het kinderwagenzitje, of het autostoeltje goed vast zit op het kinderwagenchassis**
- **Dit product is niet geschikt om mee hard te lopen of te skeeleren**
- Het product is geschikt voor kinderen met de gewicht/leeftijd: vanaf 0 maand tot 15 kg.
- Bij gebruik vanaf geboorte, adviseren wij de meest vlakke positie van de rugleuning van het zitje te gebruiken.
- Gebruik het product voor slechts één kind tegelijk.
- Maximale belasting van de mand is 2 kg.
- Maximaal gewicht van het tasje opgehangen op de duwstang is 1 kg.
- Elke extra belasting opgehangen op de duwstang, de rugleuning of op de zijkanten van de kinderwagen veroorzaakt het verlies van de stabiliteit.
- Zet de rem altijd op bij het stilstaan en als het kind erin wordt gezet of het eruit gehaald.
- Til bij het oprijden van een stoeprand de voorwielophanging op.
- Gebruik alleen originele accessoires en onderdelen die door de fabrikant zijn goedgekeurd. Gebruik geen andere accessoires en onderdelen.
- Gebruik het niet in de buurt van warmtebronnen en vlammen.
- Gebruik niet met een extra platform.
- Gebruik nooit de kinderwagen bij twijfels over een juist gebruik of een vermoeden van gevaar.

## B. Montage

### I. ONDERDELEN (AFB. 1)

- A. Frame met een zitje en veiligheidsgordels
- B. Voorwielen
- C. Achterwielen
- D. Veiligheidsbeugel

- E. Drankhouder
- F. Voetbedekking
- G. Regenhoes

**II. FRAME UITKLAPPEN** Plaats het frame met de handgreep omhoog op het vlakke oppervlak (AFB. 2). Om het frame uit te klappen de vergrendeling (2A) op de handgreep verschuiven en vervolgens de knop (2B) drukken, hef het frame volgens de pijl op afb. 2C op tot het klikt. Controleer dat de bedekking van de kinderwagen stevig aan het klittenband aan beide zijden is bevestigd (AFB. 3). **LET OP! Zorg ervoor dat de gespen aan de binnenkanten van de kinderwagen-bekleding in de haken zijn ingeschoven en de drukknoppen vastgemaakt (AFB. 16).** Een correct uitgeklapt wagenframe is zichtbaar op AFB. 4.

**III. WIELEN MONTEREN/DEMONTEN** Steek de achterwielen in de openingen van de achterassen tot het klikt (AFB.5) Om de achterwielen te demonteren (AFB. 6) moet de vergrendelingsknop aan beide zijden van de achteras (6A) worden ontgrendeld bij tegelijk uittrekken van de wielen uit de openingen (6B). Steek de voorwielen in het vooras tot het klikt (AFB.7) Om de voorwielen te demonteren, moet de snelontgrendelknop onder de voetsteun boven elk wiel worden ingedrukt (AFB. 8). De kinderwagen is voorzien van een sturend-voorwiel-systeem met de mogelijkheid om het voorwiel vast te zetten. Om het wiel te vergrendelen moet de ring onder het wiel worden verplaatst (AFB. 9).

## **LET OP! Controleer voordat de kinderwagen wordt gebruikt dat wielen correct zijn gemonteerd.**

**IV. VEILIGHEIDSBEUGEL EN VOETBEDEKKING MONTEREN/DEMONTEN, KAP AFSTELLEN** Steek de vergrendelingsbeugel in de juiste openingen aan beide zijden van het frame zoals op de afbeelding 10. Om te demonteren beide knoppen aan de zijden drukken en de beugel verwijderen (AFB. 11). De voetbedekking is aan de binnenkant met vier klittenbandsluitingen voorzien. Om de bedekking te bevestigen, moet het met de klittenbandsluitingen op de buizen van het zitje frame worden vastgemaakt. Om een interne laag van de stof te leggen, moet de ritssluiting op de kap worden opengemaakt (AFV. 12A en 12B).

**V. REM GEBRUIKEN** De kinderwagen is uitgerust met een voetbediende parkeerrem op de achteras. Druk het onderste deel van de rem naar beneden, nadat de vergrendelingsklik hoorbaar is, wordt de rem geactiveerd (AFB. 13). Het wordt ontgrendeld nadat het onderste remdeel omhoog wordt gebracht

**VI. RUGLEUNING, VOETSTEUN AFSTELLEN, DRANKHOUDER MONTEREN (AFB. 14)** Het zitje is voorzien van de verstelling van de rugleuning op meerdere standen met behulp van een gesp (14A). De voetsteun kan op drie standen worden versteld. Druk op de knoppen aan beide zijden (14B) om de stand van de voetsteun te wijzigen.

De drankhouder is aan de linkerkant van de wagen op de spil gemonteerd (14C).

**VII. VEILIGHEIDSGORDEL (AFB. 15)** De veiligheidsgordels van deze kinderwagen zijn al voor pasgeborenen aangepast. Gebruik altijd de vergrendelsystemen. Om het kind vast te maken, moeten de heup- en schoudergordels vast worden gemaakt (15A) en vervolgens in de middelste gesp worden geschoven tot ze klikken (15B). De veiligheidsgordel moet telkens opnieuw worden aangepast. De gordels demonteren (voor reiniging): verwijder de schouder- en heupgordels uit de openingen.

**VIII. BEKLEDING DEMONTEREN** Demonteer de veiligheidsgordels en de beugel. Om de bekleding van het zitje te verwijderen (AFB. 16), moeten de drukknoppen op het frame los worden gemaakt (16A) en de haken verwijderd (16B). Maak daarna het klittenband aan de zijkanalen en onder het zitje van de wagen los en trek twee bevestigingsriemen van het zitje aan het frame van kunststof gespen (AFB. 17). **Let op! Om het zitje te reinigen/wassen moeten alle met klittenbanden aan beide zijte delen verstevigende inzetstukken worden verwijderd.** Het zitje volgens de voornoemde stappen in de omgekeerde volgorde monteren. **LET OP!** Bevestigingsriemen van het zitje moeten door beide gespen worden getrokken en het riemuiteinde moet tussen de twee gespen worden geplaatst en vastgemaakt (AFB. 18).







**IX. KINDERWAGEN INKLAPPEN** Bij het inklappen van de kinderwagen moet de rugleuning volledig omlaag worden gehaald, de rem geactiveerd en vergrendelingsknop op de handgreep ingedrukt (AFB. 19) vervolgens de kinderwagen volgens de pijlen (AFB. 20) inklappen.

**X. REINIGING EN ONDERHOUD** De koper is verplicht de zorg voor een juiste installatie van alle functionele elementen te dragen en voor correct onderhoud, en de kinderwagen in een goede technische staat te houden. Controleer de kinderwagen regelmatig op mogelijke problemen. Hieronder worden de belangrijke activiteiten vermeld die van belang zijn om de veiligheid van het kind te waarborgen en verkorting van de levensduur van het product te voorkomen:

- Controleer de sterkte en veiligheid van alle klinknagels en verbindingen.
- Controleer alle vergrendelingen en wielen en banden en vervang ze indien nodig.
- Controleer alle veiligheidsvoorzieningen op goed werken, met speciale aandacht voor de belangrijkste en extra bevestigingselementen die te allen tijde vrij moeten bewegen.

Als de wielen piepen de assen met een dunne laag siliconen smeren. Gebruik geen producten met olie of vet omdat dit vuil aantrekken dat beweging belemmert.

#### **XI. RENIGING**

	Was in water dat niet warmer is dan 30°, zacht proces.		Niet wassen. Reinig met een vochtige doek en zacht reinigingsmiddelen.
	Niet bleken		Niet strijken
	Niet in de droogtrommel drogen		Niet chemisch laten reinigen

Als de onderdelen aan zout water zijn blootgesteld wordt het aangeraden deze zo snel mogelijk met vers water (leidingwater) te spoelen.

Klap het product niet in als het nat is en bewaar het nooit in vochtige omstandigheden, het kan tot schimmelvorming leiden.

### **C. Garantie**

1. De garantie is van toepassing op producten verkocht in de volgende landen: Frankrijk, Spanje, Duitsland, Polen, Groot-Brittannië, Italië.
2. In de niet hierboven vermelde landen worden de garantievoorzieningen door de verkoper bepaald.

**PL**

#### **Szanowni Klienci,**

Dziękujemy za zakup produktu marki Kinderkraft. Nasze produkty zostały zaprojektowane z myślą o bezpieczeństwie oraz komforcie Twojego dziecka. Wózek jest idealnym rozwiązaniem dla tych, którzy cenią sobie jakość, nowoczesność oraz funkcjonalność. Prosimy o zapoznanie się z treścią instrukcji obsługi oraz o stosowanie się do jej zaleceń.

## **WAŻNE! PRZECZYTAJ UWAŻNIE I ZACHOWAJ NA PRZYSZŁOŚĆ**

### **JAKO ODNIESIENIE**

#### **A. Uwagi dotyczące bezpieczeństwa i środków ostrożności**

### **OSTRZEŻENIE!**

- **Nigdy nie zostawiaj dziecka bez opieki.**
- **Upewnij się przed użyciem, czy wszystkie urządzenia blokujące są włączone.**
- **Aby uniknąć obrażeń, upewnij się, czy dziecko jest odsunięte kiedy rozkłada się lub składa niniejszy wyrób.**
- **Nie pozwalaj dziecku bawić się tym wyrobem.**
- **Zawsze używaj systemu zapieczętowania.**
- **Sprawdź, czy urządzenia mocujące gondolę lub siedzisko lub fotelik samochodowy są prawidłowo załączone przed użyciem**
- **Niniejszy wyrób nie jest odpowiedni do biegania ani jazdy na rolkach.**
- Produkt przeznaczony jest dla dzieci o wadze/wieku: od 0 miesięcy do 15 kg.
- Zaleca się stosowanie najbardziej płaskiej pozycji oparcia siedziska dla noworodków.
- Produkt jest przeznaczony do transportu jednego dziecka w tym samym czasie.
- Maksymalne obciążenie koszyka to 2 kg.
- Maksymalna waga torby zawieszanej na rączce to 1 kg.
- Każde dodatkowe obciążenie, zawieszane na rączkach, oparciu lub bokach wózka, powoduje utratę jego stabilności.
- Hamulce powinny być zablokowane podczas wkładania i wyjmowania dziecka.
- Wjeżdżając na kręwnik lub inny stopień, należy podnieść przednie zawieszenie.
- Należy używać wyłącznie części i akcesoriów, które są dostarczone lub rekomendowane przez producenta. Nie używać innych części i akcesoriów.
- Nie stawiać produktu w pobliżu otwartego ognia lub innych źródeł gorąca.
- Nie używać z dodatkową platformą.
- Prosimy zaprzestać korzystania z wózka w razie wątpliwości co do poprawnego użycia bądź podejrzenia o jakiegokolwiek niebezpieczeństwo.

## B. Montaż

### I. ELEMENTY WÓZKA (RYS. 1)

A. Rama z siedziskiem i pasami bezpieczeństwa

B. Przednie koła

C. Tyłne koła

D. Pałąk zabezpieczający

E. Uchwyt na kubek

F. Pokrowiec na nóżki

G. Folia przeciwdeszczowa

II. **ROZKŁADANIE RAMY WÓZKA** Ramę należy ustawić na płaskiej powierzchni rączką do góry (RYS. 2). W celu rozłożenia ramy, należy przesunąć blokadę (2A) znajdującą się na rączce rodzica, następnie nacisnąć przycisk (2B) i podnieść ramę do góry zgodnie ze strzałką na rysunku 2C, aż do usłyszenia dźwięku blokady. Sprawdź, czy pokrycie wózka jest dokładnie przytwierdzone do rzepów znajdujących się po obu stronach wózka (RYS. 3). **UWAGA! Upewnij się, że zaczepy po wewnętrznych stronach materiału wózka są wsunięte w haki, a napy są zatrzasknięte (RYS. 16).** Poprawnie rozłożona rama widoczna jest na RYS. 4.

III. **MONTAŻ/DEMONTAŻ KÓŁ** Włóż tyłne koła w otwory tylnych osi, aż do momentu usłyszenia dźwięku blokady (RYS. 5). Aby zdemontować tyłne koła (RYS. 6) odblokuj przycisk blokady znajdujący po obu stronach tylnej osi (6A) jednocześnie wyciągając koła z otworów (RYS. 6B). Włóż przednie koła w przednie osie, aż usłyszysz dźwięk blokady (RYS. 7). W celu zdemontowania przednich kół wciśnij przycisk szybkiego zwolnienia znajdujący się pod podnóżkiem nad każdym z kół (RYS. 8). Wózek posiada system skrętnych kół przednich z możliwością blokady do jazdy na wprost. Aby zablokować koło do jazdy na wprost należy przesunąć pierścień znajdujący się nad kołem (RYS. 9).

**UWAGA! Przed przystąpieniem do użytkowania wózka upewnij się, że wszystkie koła są prawidłowo zamontowane.**

IV. **MONTAŻ/DEMONTAŻ PAŁĄKA ZABEZPIECZAJĄCEGO I POKROWCA NA NÓŻKI, REGULACJA DASZKA** Pałąk zabezpieczający należy włożyć w odpowiednie otwory po obu stronach ramy, jak pokazano na rysunku 10. W celu

demontażu, należy przycisnąć przyciski po obu stronach i wyjąć pałąk (RYS. 11). Pokrowiec na nożki posiada cztery rzepy znajdujące się po wewnętrznej stronie. W celu zamocowania pokrowca, należy zapiąć rzepy na rurkach ramy siedziska.

W celu regulacji i rozłożenia kolejnej warstwy materiału, należy rozpiąć zamek znajdujący się na daszku (RYS. 12A i 12B).

**V. UŻYWANIE HAMULCA** Wózek wyposażony jest w nożny hamulec postojowy, znajdujący się na tylnej osi. Wciśnij dolną część hamulca w dół, po usłyszaniu dźwięku blokady hamulec jest aktywowany (RYS. 13). Odblokowanie następuje po podniesieniu do góry dolnej części hamulca.

**VI. REGULACJA OPARCIA, PODNÓŻKA I MONTAŻ UCHWYTU NA KUBEK (RYS. 14)** Siedzisko posiada płynną regulację oparcia z pozycji leżącej do siedzącej, za pomocą klamry (14A). Podnóżek posiada 3 stopnie regulacji. Należy wcisnąć przyciski z obu stron (14B), w celu zmiany pozycji podnóżka. Uchwyt na kubek montuje się po lewej stronie wózka na trzpieniu (14C).

**VII. PASY BEZPIECZEŃSTWA (RYS. 15)** Pasy tego wózka są przystosowane już dla noworodków. Zawsze używaj systemu zapięć. Aby zabezpieczyć dziecko, należy połączyć zaczepy pasów biodrowych i naramiennych (15A), a następnie wsunąć je do klamry środkowej, do momentu blokady (15B). Każdorazowo należy wyregulować pasy. Demontaż pasów (do czyszczenia): należy wyjąć pasy naramienne i biodrowe z otworów.

**VIII. DEMONTAŻ POKROWCA NA SIEDZISKO** Zdementuj pasy bezpieczeństwa i pałąk zabezpieczający. Aby ściągnąć pokrowiec z siedziska (RYS. 16), należy odpiąć napy znajdujące się na ramie wózka (16A) i wyjąć zaczepy z haków znajdujących się obok (16B). Następnie odpiąć rzepy po bokach wózka i pod siedziskiem oraz wysunąć dwa pasy mocujące siedzisko do ramy z plastikowych klamer (RYS. 17). **Uwaga! W celu wyczyszczenia/wyprania siedziska, należy usunąć wszystkie nakładki usztywniające siedzisko, zamknięte rzepami w dwóch przedziałach siedziska.** Siedzisko należy zamontować według powyższych kroków w odwrotnej kolejności. **UWAGA!** Pasy mocujące siedzisko należy przeciągnąć przez obie klamry, a następnie końcówkę pasa umieścić między dwoma klamrami i zaciągnąć (RYS. 18).







**IX. ZŁOŻENIE WÓZKA** Składając wózek, należy maksymalnie opuścić oparcie, aktywować hamulec, przesunąć oraz nacisnąć przycisk blokady znajdujący się przy rączce rodzica (RYS. 19), a następnie złożyć wózek zgodnie ze strzałkami (RYS. 20).

**X. PIELĘGNACJA I KONSERWACJA** Obowiązkiem nabywcy jest zapewnienie prawidłowej instalacji wszystkich elementów funkcyjnych, jak również dokonywanie właściwych zabiegów konserwacyjnych oraz regulacji w celu utrzymania wózka w dobrym stanie technicznym. Wózek należy okresowo sprawdzać pod kątem potencjalnych problemów. Poniżej przedstawiono istotne czynności, jakie należy wykonać w celu zapewnienia bezpieczeństwa dziecku oraz zapobieżenia skróceniu żywotności produktu:

- Sprawdzić wytrzymałość i bezpieczeństwo wszelkich nitów i połączeń.
- Sprawdzić wszystkie urządzenia unieruchamiające oraz koła i ich ogumienie i w razie potrzeby dokonać ich wymiany lub naprawy.
- Sprawdzić, czy wszystkie urządzenia zabezpieczające działają prawidłowo, ze szczególnym uwzględnieniem głównych i dodatkowych zapieć, które powinny poruszać się swobodnie w każdej chwili.

Jeśli koła piskczą, należy nasmarować osie cienką warstwą silikonu. Nie wolno używać produktów na bazie oleju lub smaru, ponieważ przyciągają one brud, który utrudnia ruch.

#### XI. CZYSZCZENIE

	Prać w temperaturze maks. 30°C, proces łagodny.		Nie prać. Produkt można przemywać delikatnie wilgotną ściereczką i łagodnym środkiem myjącym.
	Nie wybielać		Nie prasować
	Nie suszyć w suszarce bębnowej		Nie czyścić chemicznie

Jeżeli elementy podwozia wózka zostały narażone na działanie sionej wody, zalecamy możliwie jak najszybsze spłukanie ich wodą słodką (z kranu).

Nie składać, ani przechowywać produktu, gdy jest mokry i nigdy nie przechowywać go w wilgotnych warunkach, ponieważ może to doprowadzić do tworzenia się pleśni.

#### C. Gwarancja

1. Wszystkie Produkty Kinderkraft objęte są 24 - miesięczną gwarancją. Okres ochrony gwarancyjnej rozpoczyna się z dniem wydania produktu Kupującemu.
2. Gwarancja obowiązuje na Produkty sprzedane w wymienionych krajach: Francja, Hiszpania, Niemcy, Polska, Wielka Brytania, Włochy.
3. W krajach niewymienionych powyżej warunki gwarancji określa Sprzedawca.
4. Możliwe jest przedłużenie gwarancji do 120 miesięcy (10 lat). Pełna treść warunków oraz formularz rejestracyjny przedłużenia gwarancji dostępne są na stronie [WWW.KINDERKRAFT.COM](http://WWW.KINDERKRAFT.COM)
5. Gwarancja obowiązuje wyłącznie na terenie kraju, w którym dokonano zakupu.
6. Reklamacje należy składać poprzez uzupełnienie formularza udostępnionego na stronie [WWW.RMA.KINDERKRAFT.COM](http://WWW.RMA.KINDERKRAFT.COM)

7. Gwarancja nie obejmuje:
  - a. roszczeń z tytułu parametrów technicznych Produktu, o ile są one zgodne z podanymi przez producenta w instrukcji obsługi lub innych dokumentach o charakterze normatywnym;
  - b. uszkodzeń Produktu powstałych w wyniku niewłaściwej konserwacji lub stosowania niewłaściwych środków chemicznych;
  - c. zmiany koloru (odbarwienia) przy wystawieniu Produktu, wbrew wskazówkom z instrukcji, na silne nasłonecznienie;
  - d. rozdarcia, przetarcia, pęknięcia tkaniny/tworzywa sztucznego wynikającego z winy Klienta;
  - e. obniżenia jakości Produktu spowodowanego normalnym procesem zużycia oraz naturalnego zużycia materiałów eksploatacyjnych;
  - f. Produktów, które były użytkowane niezgodnie z przeznaczeniem;
8. Okres gwarancji na akcesoria dołączone do urządzenia wynosi 6 miesięcy od daty sprzedaży, z wyłączeniem uszkodzeń mechanicznych.
9. Niniejsze warunki gwarancji mają charakter uzupełniający w stosunku do uprawnień Klienta przysługujących Klientowi wobec 4KRAFT sp. z o.o.. Gwarancja nie wyłącza, nie ogranicza ani nie zawiesza uprawnień Klienta wynikających z przepisów o rękojmi za wady rzeczy sprzedanej.
10. Pełna treść Warunków Gwarancji jest dostępna na stronie internetowej [WWW.KINDERKRAFT.COM](http://WWW.KINDERKRAFT.COM)

## PT

### Estimado Cliente,

Obrigado por ter adquirido o produto da marca Kinderkraft. Os nossos produtos foram concebidos pensando na segurança e no conforto do seu filho. Este carrinho é a solução ideal para quem aprecia qualidade, modernidade e funcionalidade. Leia o manual de instruções e siga as suas recomendações.

## Importante – Leia cuidadosamente e guarde para referência futura

### A. Observações de segurança e precaução

### AVISOS!

- **Nunca deixe a criança abandonada**
- **Verifique se todos os pontos de encaixe estão bem fixos antes de usar o produto**
- **Para evitar ferimento assegure-se que o seu filho está afastado, do produto, enquanto o abre e fecha**
- **Não deixe que o seu filho brinque com este produto**
- **Utilize o cinto de segurança sempre que o seu filho estiver no assento**
- **Verifique se alcofa, o assento reversível ou o assento auto estão correctamente encaixados antes de usar o produto**
- **Não é conveniente utilizar este produto aquando da realização de patinagem ou corrida**
- O produto destina-se a crianças com peso/idade: do nascimento até 15 kg.
- Para os recém-nascidos é recomendada a posição mais desdobrada (deitada) do assento.
- O produto foi concebido para transportar uma criança de cada vez.
- A capacidade de carga máxima do cesto é de 2 kg.
- O peso máximo do saco pendurado na pega é de 1 kg.
- Qualquer carga adicional, suspensa nas pegas do carrinho de bebé, por baixo do encosto ou nos lados, afeta a estabilidade do carrinho.

- Os travões devem ser bloqueados ao colocar e retirar a criança.
- Ao subir um meio-fio ou outro degrau, levante a suspensão dianteira.
- Utilize apenas as peças e os acessórios fornecidos ou recomendados pelo fabricante. Não utilize outras peças e acessórios.
- Não coloque o produto na proximidade de chama aberta ou de outras fontes de calor.
- Não utilize com uma plataforma adicional.
- Por favor, pare de usar o carrinho se tiver dúvidas em relação ao uso correto ou se suspeitar de algum perigo.

## B. Montagem

### I. PARTES DO CARRINHO DE BEBÊ (FIG. 1)

**A. Chassis com assento e cintos de segurança**

**B. Rodas dianteiras**

**C. Rodas traseiras**

**D. Braço de segurança**

**E. Suporte para caneca/garrafa**

**F. Capa das pernas**

**G. Cobertura de chuva**

**II. MONTAGEM DO CHASSIS DO CARRINHO** O chassis deve ser colocado num piso plano com a pega para cima (FIG. 2). Para desdobrar o chassis, desloque o bloqueio (2A) que se encontra na pega e a seguir pressione o botão (2B) para levantar o chassis de acordo com a seta da figura 2C, até ouvir o som de bloqueio. Verifique se o forro do carrinho está bem fixado com velcros que se encontram em ambos os lados do carrinho (FIG. A). **ATENÇÃO! Assegure-se de que os grampos que se encontram do lado exterior do forro estão inseridos nos ganchos, e se os colchetes de pressão estão fechados (FIG. 16).** O chassis corretamente desdobrado encontra-se na FIG. 4.

**III. MONTAGEM/ DESMONTAGEM DAS RODAS** Insira as rodas traseiras nos orifícios dos eixos traseiros, até ouvir o som de bloqueio (FIG. 5). Para desmontar as rodas traseiras (FIG. 6), liberte o botão de bloqueio que se encontra em ambos os lados do eixo traseiro (6A) retirando ao mesmo tempo as rodas dos orifícios (6B). Insira as rodas dianteiras (C) nos respetivos orifícios até ouvir o som de bloqueio (FIG. 7). Para desmontar as rodas dianteiras, pressione o botão de libertação rápida que se encontra debaixo do apoio dos pés, acima de ambas as rodas (FIG. 8). O carrinho é dotado do sistema de rodas giratórias que podem ser bloqueadas para a marcha em linha reta. Para bloquear as rodas para a marcha em linha reta, desloque os anéis que se encontram acima das rodas (FIG. 9).

## ATENÇÃO! Antes de utilizar o carrinho, certifique-se de que todas as rodas estão corretamente montadas.

**IV. MONTAGEM/ DESMONTAGEM DO BRAÇO DE SEGURANÇA E DA CAPA DAS PERNAS; AJUSTE DA CAPOTA** O braço de segurança deve ser inserido nos orifícios adequados que se encontram em ambos os lados do chassis, de acordo com a figura 10. Para o desmontar, pressione os botões que se encontram em ambos os lados do braço, e remova-o (FIG. 11). A capa das pernas é dotada de quatro velcros que se encontram do seu lado exterior. Para montar a capa, feche os velcros nos tubos do chassis. Para ajustar e desdobrar mais uma camada, abra o zíper que se encontra na capota (FIG. 12A e 12B).

**V. UTILIZAÇÃO DO TRAVÃO** O carrinho é dotado dum travão de mão no eixo traseiro. Pressione a parte inferior do travão para baixo até ouvir o som de bloqueio (FIG. 13). Para desbloquear o travão, levante a parte inferior do travão.

**V. REGULAÇÃO DO ENCOSTO, APOIO DOS PÉS E MONTAGEM DO SUPORTE DE CANECA/ GARRAFA (FIG. 14)** O assento é facilmente ajustável da posição deitada à sentada através de uma fivela (14A). O apoio dos pés é dotado de 3 níveis de ajuste. Pressione os botões em ambos os lados (14B) para mudar a posição do apoio. O suporte de caneca/garrafa é montado do lado esquerdo do carrinho, numa chaveta (14C).

**VII. CINTOS DE SEGURANÇA (FIG. 15)** Os cintos de segurança deste carrinho podem ser usados para os recém-nascidos. Utilize sempre o sistema de fixação. Para segurar a criança, junte os ganchos dos cintos da anca e dos ombros (15A) e insira-os na fivela central até se encaixarem (15B). Ajuste sempre os cintos. Desmontagem dos cintos (para limpeza): tire os cintos da anca e dos ombros dos orifícios.

**VIII. DESMONTAGEM DO FORRO DE ASSENTO** Desmonte os cintos de segurança e o braço de segurança. Para remover o forro do assento (FIG. 16), abra os colchetes de pressão que se encontram no chassis (16A) e retire os grampos dos ganchos que se encontram ao lado (16B). A seguir, abra os velcros colocados em ambos os lados do carrinho e debaixo do assento e retire dois cintos de fixação do assento das fivelas de plástico (FIG. 17). **Nota! Para limpar/ lavar o assento, remova todos os acessórios rígidos inseridos no assento, fixados com velcro em dois compartimentos do mesmo.** O assento deve ser montado seguindo as instruções acima mas na ordem inversa. **ATENÇÃO!** Passe os cintos de fixação do assento por ambas as fivelas, e a seguir coloque a extremidade do cinto entre ambas as fivelas e puxe (FIG. 18).

**IX. DESMONTAGEM DO CARRINHO** Ao dobrar do carrinho, baixe no máximo o encosto, ative o travão, desloque e pressione botão de bloqueio de que encontram junto da pega (FIG. 19), e dobre o carrinho seguindo as setas (FIG. 20).







**X. CUIDADOS E MANUTENÇÃO** O comprador do carrinho deve garantir a fixação de todos os elementos funcionais, assim como realizar todas as ações de manutenção e ajuste com vista a manter um bom estado técnico do carrinho. Verifique periodicamente o carrinho para eliminar possíveis problemas. Abaixo encontram-se as ações mais importantes a realizar para garantir a segurança da criança e prevenir o encurtamento da vida útil do produto:

- Verifique a resistência e segurança de todos os rebites e junções.

- Verifique todos os dispositivos de bloqueio, rodas e os seus pneus e, se necessário, substitua ou repare-os.
- Verifique se todos os dispositivos de segurança funcionam corretamente, com especial atenção às fixações principais e adicionais, que devem mover-se livremente em qualquer momento.

Se as rodas rangerem, lubrifique os eixos com uma camada fina de silicone. É proibido utilizar produtos à base de óleo ou lubrificante, pois eles atraem a sujeira que impede o movimento.

#### XI. LIMPEZA

	Lavar a uma temperatura máxima de 30°C, programa suave.		Não lavar. O produto pode ser lavado delicadamente com um pano húmido e um detergente suave.
	Não utilizar produtos de branqueamento.		Não passar a ferro.
	Não secar na máquina de secar roupa.		Não limpar quimicamente.

Caso os elementos do chassis do carrinho tenham sido expostos à ação de água salgada, lave-os com água da torneira o quanto antes.

Não dobre nem guarde o produto quando estiver molhado e nunca o guarde em condições húmidas, podendo isso levar à formação de bolor.

#### C. Garantia

1. A garantia cobre os produtos vendidos nos seguintes países: França, Espanha, Alemanha, Polónia, Grã-Bretanha, Itália.
2. Nos países não referidos acima, as condições de garantia são determinados pelo Revendedor

**RO**

#### Stimați clienți,

Va mulțumim pentru achiziționarea produsului nostru Kinderkraft. Produsele noastre au fost concepute pentru siguranța și confortul copilului dumneavoastră. Căruciorul este o soluție ideală pentru cei care prețuiesc calitatea, modernitatea și funcționalitatea. Vă rugăm să citiți manualul și urmați recomandările acestuia.

## IMPORTANT – CITIȚI CU ATENȚIE ȘI PĂSTRAȚI ACEST DOCUMENT PENTRU CONSULTARE ULTERIOARĂ

### A. INSTRUCȚIUNI DE SIGURANȚĂ ȘI MASURI DE PRECAUȚIE AVERTISMENTE!

- **Nu lăsați niciodată copilul nesupravegheat**
- **Asigurați-vă că toate dispozitivele de blocare sunt închise înainte de a utiliza produsul**
- **Pentru a evita rănirea copilului, asigurați-vă că acesta este la distanță atunci când pliați și depliați acest produs**
- **Nu lăsați copilul să se joace cu acest produs**
- **Utilizați întotdeauna sistemul de prindere**
- **Înainte de utilizare verificați dacă dispozitivele de fixare de la landou, scaunul căruciorului sau scaunul auto sunt cuplate în mod corespunzător**
- **Acest produs nu este recomandat a fi utilizat în timp ce alergați sau vă plimbați pe role**
  - Produsul este destinat copiilor cu greutate / vârstă: de la 0 luni până la 15 kg.
  - Este recomandat să folosiți cea mai plată poziție a spătarului pentru nou-născuți.

- Produsul este conceput pentru a transporta un singur copil în același timp.
- Încărcarea maximă a coșului este de 2 kg.
- Greutatea maximă a genți suspendate pe ghidonul reglabil este de 1 kg.
- Orice sarcină suplimentară, suspendată pe mâner, spătarul sau părțile laterale ale scaunului cu roțile, își pierde stabilitatea.
- Frânele trebuie blocate la introducerea și scoaterea copilului.
- Când intrați într-o bordură sau într-o altă treaptă, ridicați suspensia din față.
- Folosiți numai piese și accesorii furnizate sau recomandate de producător. Nu utilizați alte componente sau accesorii.
- Nu așezați produsul în apropierea flăcărilor deschise sau a altor surse de căldură.
- Nu utilizați cu o platformă suplimentară.

## B. Montare

### I. Elementele căruciorului (FIG. 1)

A. Cadru cu șezător și centuri de siguranță

B. Roțile din față

C. Roți din spate

D. Bara de protecție

E. Suport pentru pahar

F. Husă pentru picioare

G. Folia de protecție împotriva soarelui

### II. DESCHIDEREA CADRULUI LA CĂRUCIOR

Cadrul trebuie să fie poziționat pe o suprafață plană cu mânerului în sus (FIG. 2). Pentru a deschide cadrul, trebuie să deplasați blocada (2A) care se află pe mânerul părintelui, urmând ca să apăsați butonul (2B) și să ridicați cadrul în sus conform săgeții pe desenul 2C, până când veți auzi un click al blocării. Verificați dacă materialul căruciorului este fixat bine la velcro care se află pe ambele părți ale căruciorului (FIG. 3). **ATENȚIE! Asigurați-vă că cârligele de pe partea interioară a căruciorului să fie fixe, iar clemele să fie închise (FIG. 16).** Cadrul corect extins este prezentat în FIG. 4.

**III. MONTAREA/DEMONTAREA ROȚILOR** A se pune roțile în orificiile din axele din spate, până când veți auzi un sunet de blocare (FIG. 5). Pentru a demonta roțile din spate (FIG. 6) deblocați butonul blocadei care se află pe ambele părți ale axului din spate (6A) în același timp prin scoaterea roților din orificii (6B). Introduceți roțile din față în axe, până când veți auzi un sunet de blocare (FIG. 7). Pentru a demonta roțile din față apăsați butonul de eliberare rapidă care se află sub suport la fiecare din roți (FIG. 8). Căruciorul este echipat cu un sistem de roți pivotate din față, cu posibilitatea de a bloca căruciorul într-o poziție dreaptă. Pentru a bloca roata să fie direcționată cu direcția de mers în față trebuie să deplasați inelul care se află deasupra roți (FIG. 9).

## ATENȚIE! Înainte de a utiliza căruciorul, asigurați-vă că toate roțile sunt montate în mod corect. - dodac do punktu z montazem kof

**IV. MONTAREA/DEMONTAREA BAREI DE SIGURANȚĂ ȘI HUSEI PENTRU PICOARE, REGLAREA COPERTINEI** Bara de protecție trebuie să fie introdusă în orificiile pe ambele părți ale cadrului, așa cum este prezentat pe desen 10. Pentru a demonta, trebuie să apăsați butoanele pe ambele părți și să scoateți bara (FIG. 11). Husa pentru picioare are patru velcro care se află pe partea interioară. Pentru a fixa husa, trebuie să închideți velcro pe tuburile cadrului al șezătorului. Pentru a regla și deschide următoarele straturi ale materialului, trebuie să deschideți fermoarul care se află pe copertină (FIG. 12A și 12B).

**V. UTILIZAREA FRÂNEI** Căruciorul este echipat cu o frână de staționare care se află pe axa din spate. Apăsați parte din jos a frânei în jos, după ce veți auzi un semnal de blocare al frânei care este activat (FIG. 13). Deblocarea urmează după ridicarea părții inferioare ale frânei.

**VI. REGLAREA SPĂTARULUI, SUPORTULUI PENTRU PICOARE ȘI MONTAREA SUPORTULUI PENTRU CANĂ (FIG. 14)** Șezătorul deține o reglare continuă a șezătorului din poziția înclinată spre poziția șezută, cu ajutorul clemei (14A). Suportul pentru picioare are 3 niveluri de reglare a înălțimii. Trebuie să apăsați butonul pe ambele părți (14B), pentru a ridica suportul pentru picioare. Fixați suportul pentru pahare în partea stângă a căruciorului (14C).

**VII. CENTURILE DE SIGURANȚĂ (FIG. 15)** Centurile acestui cărucior sunt adaptate chiar și pentru nou-născuți. Utilizați întotdeauna sistemul centurii. Pentru a asigura copilul, trebuie să conectați clemele centurilor abdominale și de umăr (15A), urmând ca să le introduceți în clema din mijloc, pentru momentul blocare (15B). De fiecare dată trebuie să reglați centurile. Demontarea centurilor ( pentru curățarea): trebuie să scoateți centurile de umăr și abdominale din orificii.

**VIII. DEMONTAREA HUSEI PENTRU ȘEZĂTOR** Demontați centurile de siguranță și barele de siguranță. Pentru a scoate din husa șezătorului (FIG. 16), trebuie să desprindeți clemele care se află pe cadrul căruciorului (16A) și scoateți clemele din cârlige care se află pe lângă (16B). Urmând ca să desprindeți velcro pe laterale căruciorului și sub șezător și să scoateți ambele centurii care fixează șezătorul la cadru cu cleme de plastic (FIG. 17). **Atenție! Pentru a curăța/spăla șezătorul, trebuie să îndepărtați toate protecțiile care fixează șezătorul, închise cu velcro în două compartimente ale scaunului.** Șezătorul trebuie să montați conform pașilor de mai jos în direcția inversă. **ATENȚIE!** Centurile de fixare ale șezătorului trebuie să trageți de ambele cleme, iar capetele centurii să le plasați între două cataramă și să le trageți (FIG. 18).









**IX. PLIEREA CĂRUCIORULUI** Plierea căruciorului trebuie să lăsați la maxim șezătorul, să activați frânele, să deplasați și să apăsați pe buton de blocare care se află lângă mânerul părintelui (FIG. 19) urmând ca să le pliați conform cu săgețile (FIG. 20).

**X. ÎNTREȚINERE ȘI CONSERVARE** Obligația cumpărătorului este să asigure instalarea corespunzătoare a tuturor elementelor funcționale, precum și întreținerea și reglarea corespunzătoare în scopul menținerii căruciorului în stare tehnică bună. Căruciorul trebuie să fie verificat periodic în privința posibilelor probleme. Mai jos au fost prezentați pași importanți care trebuie luați pentru a garanta siguranța copilului și pentru a preveni scurtarea duratei de viață a produsului:

- Verificați rezistența și siguranța tuturor niturilor și conexiunilor.
- Verificați toate dispozitivele de fixare/imobilizare, roțile și anvelopele acestora și înlocuiți-le sau reparați-le, dacă este necesar.
- Verificați dacă toate dispozitivele de siguranță funcționează în mod corect, acordând o atenție deosebită elementelor de fixare principale și suplimentare care ar trebui să se deplaseze liber în orice moment.

În cazul în care roțile scârțâie, lubrifiați axele cu un strat subțire de silicon. Nu utilizați produse pe bază de ulei sau lubrifianți, deoarece acestea atrag murdăria care împiedică mișcările.

#### **XI. Curățare**

	A se spăla la o temperatură de max. 30°C, proces delicat.		Nu spălați. Produsul poate fi spălat ușor cu o cârpă umedă și un agent ușor de curățare.
	Nu înălbiți		Nu calcați
	Nu uscați prin centrifugare		Nu curățați chimic

Dacă componentele cadrului căruciorului au fost expuse la apă sărată, se recomandă să le clătiți cât mai repede posibil cu apă proaspătă (apă de la robinet).

Nu pliați și nu depozitați produsul când acesta este umed și niciodată nu îl păstrați în condiții umede, deoarece acest lucru poate duce la formarea mușgaiului.

#### **C. Garanția**

1. Garanția se aplică produselor vândute în următoarele țări: Franța, Spania, Germania, Polonia, Marea Britanie, Italia.
2. În țările care nu au fost menționate mai sus, condițiile de garanție vor fi stabilite de către Vânzător.

## RU

#### **Уважаемые покупатели!**

Благодарим вас за покупку продукта бренда Kinderkraft. Мы создаем, думая о вашем ребенке - мы всегда заботимся о безопасности и качестве, обеспечивая тем самым комфорт лучшего выбора. Коляска является идеальным решением для тех, кто ценит качество, современность и функциональность. Пожалуйста, прочитайте и следуйте инструкциям, приведенным в данном руководстве.

**ВАЖНО - сохранить эти инструкции для использования в будущем.**

**А. Примечания относительно безопасности и мер предосторожности**

**ВНИМАНИЕ!**

- **Никогда не оставляйте ребенка без присмотра.**
- **Перед использованием убедитесь, что все блокирующие устройства включены.**
- **Во избежание травм, убедитесь, что ребенок находится на расстоянии во время складывания или раскладывания данного изделия.**
- **Не позволяйте ребенку играть с настоящим изделием.**
- **Всегда используйте крепежные системы.**

- **Перед использованием убедитесь, что устройство крепления люльки, сиденье или автокресло установлены правильно.**

- **Данное изделие не подходит для бега и езды на роликах.**

- Продукт предназначен для детей весом/возрастом: от 0 месяцев до 15 кг.
- Для новорожденных детей рекомендуется использовать самое плоское положение спинки сиденья.
- Продукт предназначен для перевозки одного ребенка одновременно.
- Максимальная нагрузка корзины составляет 2 кг.
- Максимальный вес сумки, подвешенной на ручке, составляет 1 кг.
- Любая дополнительная нагрузка, подвешенная на ручках, спинке или боках коляски, приводит к потере устойчивости.
- Тормоза должны быть заблокированы во время установки и снятия ребенка.
- Въезжая на бордюр или другую ступень, поднимите переднюю подвеску.
- Используйте только детали и аксессуары, поставляемые или рекомендуемые производителем. Не используйте другие детали или принадлежности.
- Не размещайте продукт вблизи открытого огня или других источников тепла.
- Не используйте с дополнительной платформой.
- Пожалуйста, прекратите пользоваться коляской, если вы не уверены в правильности ее использования или если вы подозреваете какую-либо опасность.

## **В. Монтаж**

### **I. ЭЛЕМЕНТЫ КОЛЯСКИ (РИС. 1)**

- A. Рама с сиденьем и ремнями безопасности**
- B. Передние колеса**
- C. Задние колеса**
- D. Бампер**

- E. Держатель для кружки**
- F. Чехол для ног**
- G. Дождевик**

**II. РАСКЛАДНЫЕ РАМЫ КОЛЯСКИ** Установите раму на ровную поверхность ручкой вверх (РИС. 2). Чтобы разложить раму, переместите фиксатор (2A) на родительской ручке, затем нажмите кнопку (2B) и поднимите раму вверх в соответствии со стрелкой, как показано на рисунке 2C, пока не прозвучит звук блокировки. Убедитесь, что покрытие коляски надежно закреплено на застежках-липучках с обеих сторон коляски (РИС. 3). **ВНИМАНИЕ! Убедитесь, что зацепки на внутренней стороне материала коляски вставлены в крючки, а кнопки застегнуты (РИС. 16).** Правильно разложенная рама показана на РИС. 4.

**III. СБОРКА/ДЕМОНТАЖ КОЛЕС** Вставьте задние колеса в отверстия в задних осях, пока не услышите звук блокировки (РИС. 5). Для снятия задних колес (РИС. 6) разблокируйте кнопку блокировки с обеих сторон задней оси (6A), одновременно вытягивая колеса из отверстий (6B). Вставьте передние колеса в передние оси, пока не услышите звук блокировки (РИС. 7). Чтобы снять передние колеса, нажмите кнопку быстрого разблокирования, расположенную под подножкой над каждым колесом (РИС. 8). Коляска имеет систему поворотных передних колес с возможностью блокировки для езды вперед. Чтобы заблокировать колесо для езды вперед, сдвиньте кольцо, расположенное над колесом (РИС. 9).

**ВНИМАНИЕ! Перед использованием коляски убедитесь, что все колеса установлены правильно.**

**IV. МОНТАЖ/ДЕМОНТАЖ БАМПЕРА И ЧЕХЛА ДЛЯ НОГ, РЕГУЛИРОВКА КАПУШОНА** Бампер должен быть вставлен в соответствующие отверстия с обеих сторон рамы, как показано на рисунке 10. Для демонтажа нажмите кнопки с обеих сторон и снимите бампер (РИС. 11). Чехол для ножек снабжен четырьмя застежками-липучками с внутренней стороны. Чтобы закрепить чехол, застегните застежки-липучки на трубках рамы сиденья.

Для того чтобы отрегулировать и распределить следующий слой материала, откройте замок, расположенный на капюшоне (РИС. 12A и 12B).

**V. ИСПОЛЬЗОВАНИЕ ТОРМОЗА** Коляска оснащена ножным стояночным тормозом, расположенным на задней оси. Нажмите на нижнюю часть тормоза вниз, когда раздастся звуковой сигнал блокировки - тормоз активирован (РИС. 13). Деблокирование происходит после подъема нижней части тормоза вверх.

**VI. РЕГУЛИРОВКА СПИНКИ, ПОДСТАВКИ ДЛЯ НОГ И МОНТАЖ ДЕРЖАТЕЛЯ ДЛЯ КРУЖКИ (РИС. 14)** Сиденье имеет бесступенчатую регулировку спинки от лежачего положения до сидячего с помощью скобы (14A).

Подставка для ног имеет 3 уровня регулировки. Нажмите кнопки с обеих сторон (14B), для изменения позиции подставки для ног. Держатель для кружки устанавливается с левой стороны коляске на стержне (4C).

**VII. РЕМНИ БЕЗОПАСНОСТИ (РИС. 15)** Ремни этой коляски приспособлены даже для новорожденных. Всегда используйте крепежные системы. Чтобы защитить ребенка, подсоедините зацепки набедренных и плечевых ремня безопасности (15А), а затем вставьте их в центральную скобу, до момента блокировки (15В). Регулируйте ремни каждый раз. Демонтаж ремней (для очистки): выньте плечевые и набедренные ремни из отверстий.

**VIII. ДЕМОНТАЖ ЧЕХЛА НА СИДЕНЬЕ** Снимите ремни безопасности и бампер. Чтобы снять чехол с сиденья (РИС. 16), отстегните кнопки, расположенные на раме коляски (16А) и выньте зацепки из крючков, расположенных рядом (16В). Затем отстегните липучки по бокам коляски и под сиденьем и выдвините два ремня крепления сиденья к раме из пластиковых скоб (РИС. 17). **Внимание! Для очистки/стирки сиденья следует удалить все накладки, придающие жесткость сиденью, закрытые липучками в двух секциях сиденья.** Сиденье должно быть установлено в обратной последовательности в соответствии с приведенными выше инструкциями. **ВНИМАНИЕ!** Протяните крепежные ремни сиденья через обе пряжки, затем поместите конец ремня между двумя пряжками и затяните (РИС. 18).

**IX. СКЛАДЫВАНИЕ КОЛЯСКИ** При складывании коляски максимально опустите спинку сиденья, включите тормоз, сдвиньте и нажмите кнопка блокировки на родительской ручке (РИС. 19), а затем сложите тележку в соответствии со стрелками (РИС. 20).

**X. УХОД И КОНСЕРВАЦИЯ** Обязанностью покупателя является обеспечение надлежащей установки всех функциональных элементов, а также осуществление правильных процедур по консервации и регулированию, чтобы содержать коляску в хорошем техническом состоянии. Коляску следует периодически проверять на наличие потенциальных проблем. Ниже приведены важные шаги, которые должны быть выполнены для того, чтобы обеспечить безопасность ребенка и предотвратить сокращение срока службы:

- Проверить прочность и безопасность всех заклепок и соединений.
- Проверить все крепежные средства и колеса, шины, и при необходимости произвести замену или ремонт.
- Убедиться, что все предохранительные устройства работают должным образом, с особым акцентом на главные и дополнительные застёжки, которые должны свободно перемещаться в любое время.

Пожалуйста, прекратите использование коляски в случае возникновения сомнений в правильности использования или подозрения в какой-либо опасности. Если колеса пищат, следует смазать оси тонким слоем силикона. Не используйте продукты на основе масла или смазки, так как они притягивают грязь, в результате чего сложнее ехать.

#### XI. ОЧИСТКА

	Стирать при температуре макс. 30°C, деликатная программа.		Не стирать. Продукт можно аккуратно промыть влажной тканью и мягким моющим средством.
	Не отбеливать		Не гладить
	Не сушить в барабанных сушилках		Не чистить химически

Если компоненты шасси коляски подвергаются действию соленой воды, рекомендуется как можно скорее ополоснуть их пресной водой (водопроводной водой).

Не складывать и не хранить продукт, когда он влажный и никогда не хранить его в условиях повышенной влажности, так как это может привести к образованию плесени.

#### C. Гарантия

1. Гарантия распространяется только на Продукцию, проданную в перечисленных странах: Франция, Испания, Германия, Польша, Великобритания, Италия.
2. В странах, не указанных выше, условия гарантии определяет Продавец.

**SK**

#### Vážený Zákazník,

sme radi, že ste sa rozhodli pre výrobok značky Kinderkraft. Pri navrhovaní našich výrobkov vždy myslíme na bezpečnosť a komfort Vášho dieťaťa. Detský kočík určite ocenia tí, čo siahajú po kvalitných, moderných a funkčných riešeniach. Pozorne si tento návod na používanie prečítajte a postupujte v súlade s uvedenými pokynmi.

**Dôležité - Pred použitím prečítajte pozorne tento návod a uschovajte ho pre budúcu potrebu**

**A. Poznámky týkajúce sa bezpečnosti a bezpečnostných opatrení**

**UPOZORNENIE!**

- Nikdy nenechávajte dieťa bez dozoru
- Pred používaním sa uistite, že všetky zaistovacie zariadenia sú zaistené
- Pri rozopínaní a zapínaní sa uistite, že dieťa nie je v kočiariku, aby ste predišli prípadnému úrazu
- Tento výrobok nie je hračka. Nenechajte dieťa hrať sa s týmto výrobkom.
- Používajte vždy upevňovací systém
- Pred použitím skontrolujte, či sú správne pripevnené upevňovacie zariadenia kočiarika, sedačky alebo autosedačky
- Tento výrobok nie je vhodný na behanie, korčuľovanie

- Výrobok je určený pre deti s hmotnosťou/vo veku: od 0 mesiacov do 15 kg.
- V prípade novorodencov by sa chrbtová opierka mala sklopiť do ležatej polohy.
- Výrobok je určený na prepravu iba jedného dieťaťa.
- Maximálne zaťaženie košíka je 2 kg.
- Maximálna váha tašky zavesenej na rukoväti predstavuje 1 kg.
- Akékoľvek zaťaženie rukoväti, opierky alebo bokov kočíka má negatívny vplyv jeho stabilitu.
- Pri vkladaní a vyberaní dieťaťa musí byť kočík vždy zabrzdzený.
- Pri vchádzaní na obrubník alebo iný stupeň vždy nadvihnite prednú časť podvozka.
- Používajte len diely a príslušenstvo dodané a odporúčané výrobcom. Iné diely a príslušenstvo nepoužívajte.
- Nenechávajte výrobok v blízkosti otvoreného ohňa alebo iných zdrojov tepla.
- Výrobok nepoužívajte s prídavným stupienkom.

## B. Montáž

### I. ČASTI KOČÍKA (OBR. 1)

A. Rám so sedadlom a bezpečnostnými pásmi

B. Predné kolesá

C. Zadné kolesá

D. Ochranné madlo

E. Držiak na hrnček

F. Kryt na nohy

G. Pláštienka proti dažďu

**II. ROZKLADANIE RÁMU KOČÍKA** Rám položte na rovný povrch rukoväťou nahor (OBR. 2). Pre rozloženie rámu je potrebné presunúť blokovací prvok (2A) nachádzajúci sa na rodičovskej rukoväti, následne stisnúť tlačidlo (2B) a rám podvihnúť nahor v smere šípky znázornenej na obrázku 2C, až kým nezaznie zvuk zablokovania. Skontrolujte, či je kryt vozíka riadne pripevnený k suchým zipsom nachádzajúcim sa po oboch stranách kočíka (OBR. 3). **POZOR! Ubezpečte sa, že spojovacie prvky po vonkajších stranách materiálu kočíka sú zasunuté do háčikov a cvoky sú riadne upevnené (OBR. 16).** Správne rozložený rám je znázornený na OBR. 4.

**III. MONTÁŽ/DEMONTÁŽ KOLIES** Vložte kolesá do otvorov v zadnej náprave, kým nezaznie zvuk zablokovania (OBR. 5). Pre demontáž zadných kolies (OBR. 6) odblokujte tlačidlo zablokovania nachádzajúce sa po oboch stranách zadnej nápravy (6A) a súčasne vyberte kolesá z otvorov (6B). Predné kolesá vložte do prednej nápravy, kým nezaznie zvuk zablokovania (OBR. 7). Pre demontáž predných kolies stisnite tlačidlo pre rýchle uvoľnenie nachádzajúce sa pod opierkou na nohy nad každým z kolies (OBR. 8). Kočík má systém predných otočných kolies s funkciou blokovania rotácie. Pre zablokovanie kolesa na jazdu vpred je potrebné presunúť prstencok nachádzajúci sa nad kolesom (OBR. 9).

**POZOR! Predtým, ako začnete kočík používať, uistite sa, či sú všetky kolesá namontované správne.**

**IV. MONTÁŽ/DEMONTÁŽ OCHRANNÉHO MADLA A KRYTU NA NOHY, REGULÁCIA STRIEŠKY** Ochranné madlo je potrebné vložiť do príslušných otvorov po oboch stranách rámu tak, ako je znázornené na obrázku 10. S cieľom demontáže je potrebné stisnúť tlačidlá po oboch stranách a vybrať ochranné madlo (OBR. 11). Kryt na nohy má štyri suché zipsy nachádzajúce sa na vnútornej strane. Pre upevnenie krytu je potrebné suchý zips upevniť ku konštrukcii rámu sedadla. S cieľom regulácie a rozloženia ďalšej vrstvy materiálu je potrebné rozopnúť zips nachádzajúci sa na strieške (OBR. 12A a 12B).

**V. POUŽÍVÁNIE BRZDY** Kočík je vybavený nožnou brzdou nachádzajúcou sa na zadnej osi. Dolnú časť brzdy zatlačte nadol, po zaznení zvuku zablokovania je brzda aktivovaná (OBR. 13). K odblokovaniu dôjde potiahnutím dolnej časti brzdy nahor.

**VI. REGULÁCIA OPERADLA, OPIERKY NA NOHY A MONTÁŽ DRŽIAKA NA HRNČEK (OBR. 14)** Sedadlo má plynulú reguláciu operadla z ležiacej polohy do sediacej pomocou páky (14A). Opierka na nohy má 3 polohy. Pre zmeny polohy opierky na nohy je potrebné stisnúť tlačidlá z oboch strán (14B).

Držiak na hrnček sa montuje z ľavej strany kočíka na konštrukcii (14C).

**VII. BEZPEČNOSTNÉ PÁSY (OBR. 15)** Pásky tohto kočíka sú prispôsobené už pre novorodencov. Vždy používajte bezpečnostné pásky. Pre zabezpečenie dieťaťa spojte spony bedrových a ramenných pásov (15A) a následne ich zasuňte do upínača uprostred, kým nezaznie zvuk zablokovania (15B). Pásky je potrebné zakaždým prispôbiť. Demontáž pásov (pre potreby čistenia): ramenné a bedrové pásky je potrebné vybrať z otvorov.

**VIII. DEMONTÁŽ POĀAHU SEDADLA** Odmontujte bezpečnostné pásky a ochranné madlo. Pre stiahnutie krytu zo sedadla (OBR. 16) je potrebné odopnúť cvoky nachádzajúce sa na ráme kočíka (16A) a vytiahnuť háčiky z hákov nachádzajúcich sa vedľa (16B). Následne odistiť suchý zips po bokoch kočíka a pod sedadlom a vysunúť dva pásky upevňujúce sedadlo k rámu z plastových spon (OBR. 17). **Pozor! S cieľom vyčistenia/vyprania sedadla je potrebné odstrániť všetky poistky zabezpečujúce dieťa zatvorené suchými zipsami v dvoch priehradkách sedadla.** Sedadlo je potrebné upevniť podľa vyššie uvedených krokov v opačnom poradí. **UPOZORNENIE!** Pásky upevňujúce sedadlo je potrebné pretiahnuť cez obe spony a následne koncovku pása uložiť medzi dve spony a pritiahnuť (OBR. 18).







**IX. SKLADANIE KOČÍKA** Pri skladaní kočíka je potrebné maximálne spustiť operadlo, aktivovať brzdou, presunúť a stisnúť gombík blokovania nachádzajúce sa pri rodičovskej rukoväti (OBR. 19) a následne zložiť kočík v smere šípok (OBR. 20).

**X. STAROSTLIVOSŤ A ÚDRŽBA** Povinnosťou majiteľa kočíka je zabezpečiť správnu inštaláciu všetkých funkčných prvkov, reguláciu a potrebnú starostlivosť tak, aby ho bolo možné udržať v dobrom technickom stave. Kočík je potrebné pravidelne kontrolovať z hľadiska potenciálnych problémov. Nižšie sú uvedené dôležité činnosti, ktoré je potrebné vykonávať z hľadiska zaistenia bezpečnosti dieťaťa a dlhej životnosti produktu:

- Skontrolovať odolnosť a bezpečnosť všetkých nitov a spojení.
- Skontrolovať všetky brzdy zariadenia a kolesá, ich pneumatiky a v prípade potreby zabezpečiť ich opravy či výmenu.
- Skontrolovať, či všetky blokovacie zariadenia fungujú správne, s osobitným zohľadnením hlavného a doplnkového zapínania, ktoré musia byť vždy voľne pohyblivé.

Ak kolesá pištia, je potrebné ich namastiť tenkou vrstvou silikónu. Nesmú sa používať produkty na báze oleja alebo maziva, pretože priťahujú nečistoty, ktoré sťažujú pohyb.

#### XI. ČISTENIE

	Prať max. pri teplote 30°C, šetrné pranie.		Výrobok sa nesmie prať Na čistenie poāahu použite navlhčenú handričku a jemný čistiaci prostriedok.
	Výrobok sa nesmie bieliť		Výrobok sa nesmie žehliť
	Výrobok sa nesmie sušiť v bubnovej sušičke		Výrobok sa nesmie chemicky čistiť

V prípade, ak bol podvozok vystavený pôsobeniu slanej vody, odporúčame ho čo možno najrýchlejšie opláchnuť sladkou vodou (z vodovodu).

Neskladajte ani neskladujte výrobok, ktorý je mokrý, ani ho neskladujte vo vlhkom prostredí, keďže to môže viesť k vzniku plesní.

#### C. Záruka

1. Záruka sa vzťahuje na produkty predávané v týchto krajinách: Francúzsko, Španielsko, Nemecko, Poľsko, Veľká Británia, Taliansko.
2. V krajinách, ktoré nie sú uvedené vyššie, záručné podmienky stanovuje Predávajúci.





# Kinderkraft



- CZ** V zájmu péče o naše klienty - jsme rádi k dispozici! Pokud jste se setkali s nějakým problémem v souvislosti s obdržným výrobkem, kontaktujte nás způsobem, který vám nejvíce vyhovuje!
- DE** In Sorge für unsere Kunden - stehen wir gerne zu Ihrer Verfügung! Wenn Sie auf ein Problem mit dem erhaltenen Produkt treffen, treten Sie bitte mit uns in Kontakt in der bequemsten Weise für Sie!
- EN** In the interests of our Clients - we are at your disposal! If you have a problem with the product you received, contact us in the most convenient way for you!
- ES** ¡Por el bien de nuestros clientes, estamos a su disposición! ¡Si tiene cualquier problema con el producto recibido, póngase en contacto con nosotros de forma más cómoda para usted!
- FR** Dans l'intérêt de nos clients - nous sommes à votre disposition! Si vous avez un problème avec le produit que vous avez reçu, Contactez-nous de la manière la plus pratique pour vous!
- HU** Bármitkor állunk az ügyfeleink rendelkezésére! Ha az átvett termékkel kapcsolatban valamilyen problémába ütközött, az Önnek legmegfelelőbb módon vegye fel velünk a kapcsolatot!
- IT** Prendersi cura dei nostri Clienti - siamo alla Vostra disposizione! Se hai incontrato un problema con il prodotto che hai ricevuto, Contattaci nel modo più conveniente per te!
- NL** In het belang van onze klanten – staan wij ter beschikking! Als u een probleem met het ontvangen product tegenkomt, neemt contact met ons op via de manier die u het makkelijkste vindt!
- PL** W trosce o naszych Klientów – jesteśmy do dyspozycji! Jeśli napotkałeś problem dotyczący otrzymanego produktu, skontaktuj się z nami w najbardziej dogodny dla Ciebie sposób!
- PT** Para o conforto dos nossos Clientes – estamos sempre à sua disposição! Se tiver qualquer problema com o nosso produto, entre em contacto conosco de modo mais confortável para si!
- RO** În interesul clienților noștri - suntem la dispoziția dumneavoastră! Dacă aveți o problemă cu produsul pe care l-ați primit, contactați-ne în modul cel mai convenabil pentru dvs.!
- RU** Заботясь о наших Клиентах, мы находимся в вашем распоряжении. Если вы столкнулись с проблемой, связанной с полученным продуктом, свяжитесь с нами наиболее удобным для вас способом!
- SK** Náš zákazník je pre nás dôležitý – sme vám k dispozícii! Ak máte akýkoľvek problém súvisiaci s doručeným produktom, kontaktujte nás spôsobom, ktorý vám najviac vyhovuje!



[service@4kraft.com](mailto:service@4kraft.com)



+48 61 64 60 237



[www.facebook.com/kinderkraft](https://www.facebook.com/kinderkraft)



[www.instagram.com/kinderkraftofficial](https://www.instagram.com/kinderkraftofficial)



[www.kinderkraft.com](https://www.kinderkraft.com)





**VÝROBCE/HERSTELLER/MANUFACTURER/FABRICANTE/  
FABRICANT/GYÁRTÓ/FABBRICANTE/FABRIKANT/PRODUCENT/  
FABRICANTE/PRODUCĂTOR/ПРОИЗВОДИТЕЛЬ/ВЫРОБСА:**

4Kraft Sp. z o. o.  
ul. Tatrzańska 1/5  
60-413 Poznań, Poland